

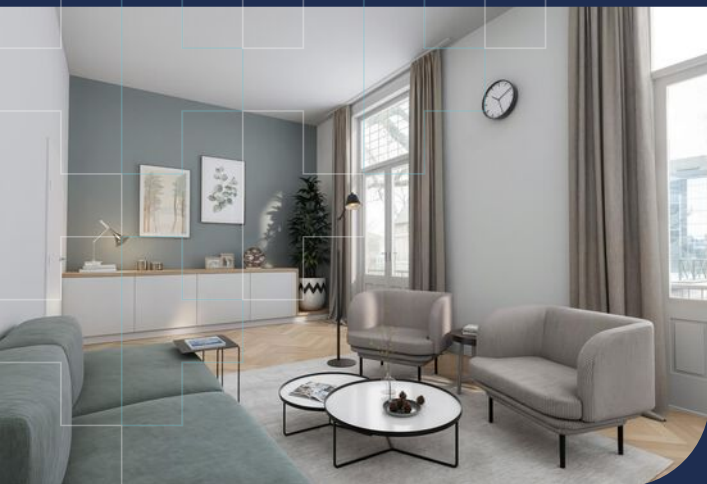

Arksteestraat 5 B

Nijmegen



 Charmant
appartement met volop
licht en ruimte gelegen
in het centrum van
Nijmegen

Kenmerken



Vraagprijs
€ 325.000 k.k.



Woonoppervlakte
68 m²



Verdieping
2



Bouwjaar
1887

Soort object	Appartement	Aanvaarding	In overleg
Soort appartement	Portiekflat	Inhoud	297 m ³
Bouwworm	Bestaande bouw	Aantal kamers	2
Locatie	In centrum	Aantal slaapkamers	1
Parkeerfaciliteiten	Betaald parkeren	Externe bergruimte	-
Energielabel	E		



Meer weten?

Neem contact met onze makelaar

Twan van Laanen

NVM Makelaar



024 - 3 244 244 / 06 - 16 46 37 81



twan.van.laanen@hansjanssen.nl

Omschrijving

Stap binnen in een oase van licht en ruimte. Ontdek dit heerlijke plekje in het gezellige en bruisende Nijmeegse stadscentrum en op loopafstand van het centraal station: Arksteestraat 5 B.

Dit charmante TWEEKAMERAPPARTEMENT biedt niet alleen hoge plafonds en een overvloed aan daglicht, maar ook een voortreffelijke ligging in het stadscentrum en veel bergruimte. Met een aparte keuken waar desgewenst naar eigen inzicht en ideeën een eigen keukenontwerp kan worden gemaakt, de grote woonkamer, een zolder, een inloopkast en een extra voorraadkast in de hal en toegang tot een breed balkon aan de rustige achterkant, is dit dé kans voor starters, stellen en singles om thuis te komen. Wacht niet langer en plan vandaag nog een bezichtiging!

Bijzonderheden

- + 2 kamers, 1 slaapkamer;
- + Woonoppervlakte: 68 m²;
- + Balkon op het westen;
- + Energielabel E;
- + Hoge plafonds en volop daglicht;
- + Rustige straat in hartje centrum (tussen 21.00 uur en 6.00 uur verboden voor autoverkeer);
- + Aparte keuken die naar eigen inzicht kan worden ingericht;
- + Breed balkon aan de luwe achterkant van het gebouw.

Beknopte indeling:

Entree/hal (hoge plafond is hier verlaagd zodat er een bergzolder is gerealiseerd), ruime slaapkamer, badkamer met douche, wastafel en toilet, inloopkast (voormalige doorloop naar keuken), grote woonkamer met volop daglicht en toegang tot het balkon op de achterzijde. Aansluitend een portaal met extra provisiekast en toegang tot de keukenruimte.

Volledige beschrijving

Verlies jezelf in de charme van dit karakteristieke appartement, gelegen in een pand dat deel uitmaakt van het beschermd stadsgezicht. Met de stad letterlijk als je achtertuin, ervaar je hier het bruisende leven van Nijmegen in al zijn facetten. Dit appartement aan de Arksteestraat 5 B biedt een unieke kans om te wonen in een kleinschalig appartementengebouw met een actieve VvE. Recentelijk is de splitsingsakte up-to-date gemaakt, waardoor je direct kunt genieten van optimaal woongenot. De maandelijkse betaling aan de VvE bedraagt momenteel ca. € 350,- (ca. 125,- servicekosten en € 225,- voorschot gas, water en elektra).

Bij binnenkomst word je direct verwelkomd door de hoge plafonds, die een gevoel van ruimte creëren. De grote ramen in de woonkamer zorgen ervoor dat het licht de hele dag door naar binnen stroomt, wat het appartement een warme en uitnodigende sfeer geeft.



De aparte keuken biedt de flexibiliteit om deze volledig naar eigen smaak in te richten, waardoor je hier de ideale plek creëert om te koken en te eten.

Het brede balkon aan de rustige achterkant van het gebouw biedt een perfecte plek om te ontspannen met een goed boek of te genieten van een zomeravond met de zon op het westen. En het HR++ glas aan de balkonzijde, gecombineerd met voorzetramen aan de voorkant, zorgt ervoor dat het binnen knus en comfortabel is.

Of je nu een starter, een stel, of een alleenstaande bent, deze plek biedt alle ingrediënten voor een heerlijk stadsleven in Nijmegen.

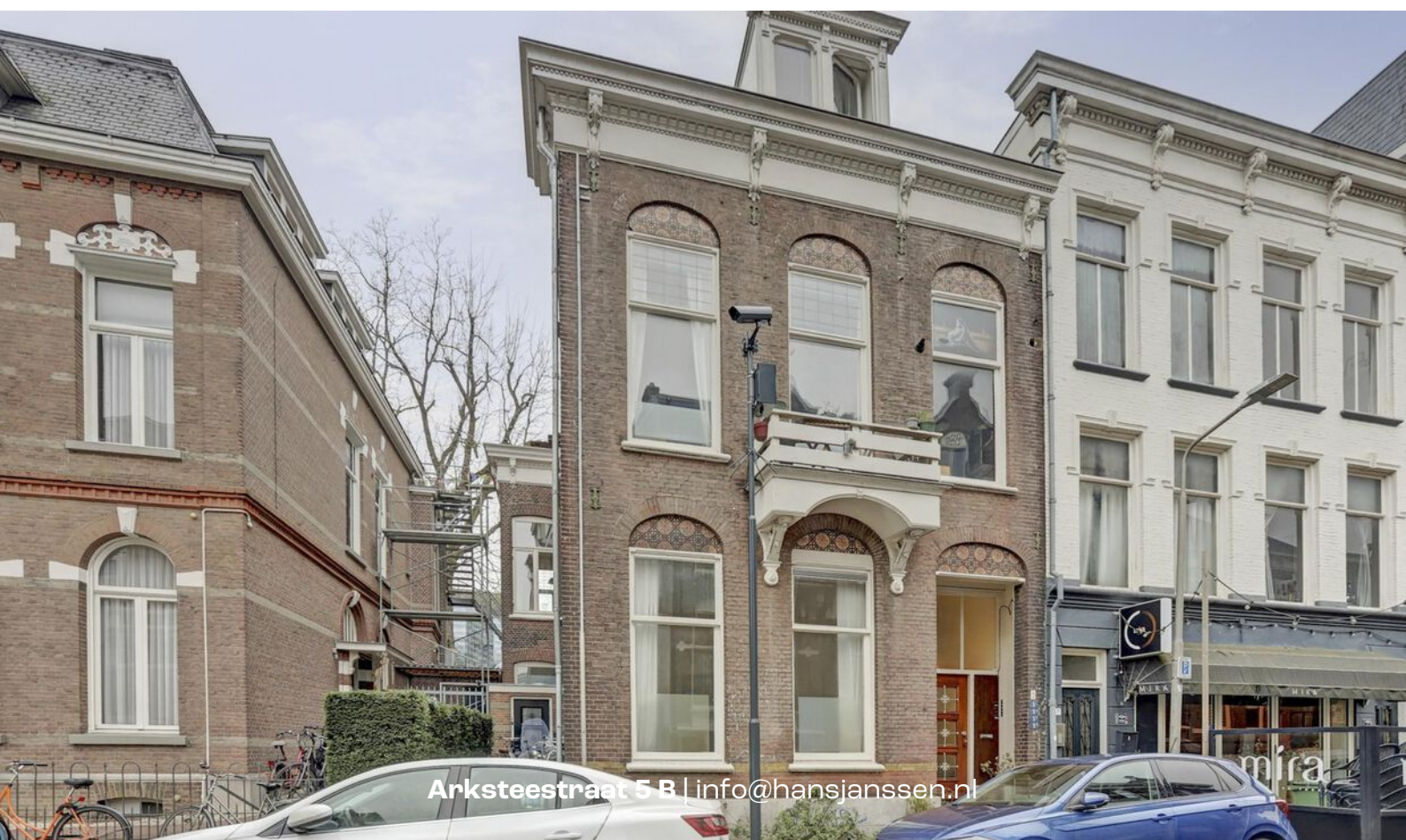





Gelegen in een rustige straat in hartje centrum op loopafstand van het station





Hoghe plafonds, een
overvloed aan daglicht
en een breed balkon
aan de achterzijde











Dit appartement is de kans voor starters, stellen en singles om thuis te komen.













Plattegrond

Appartement

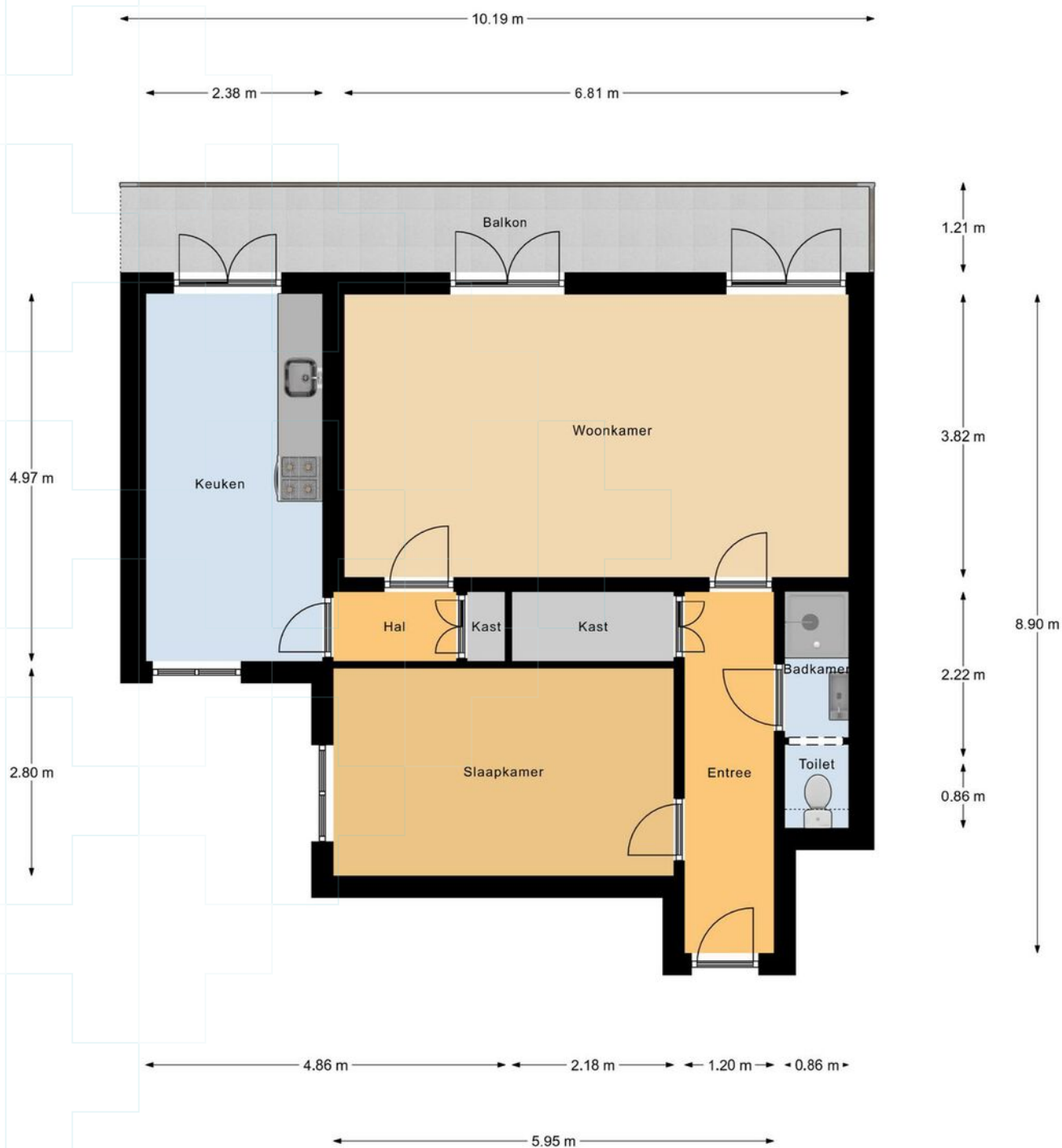

Appartement

Plattegrond

Appartement

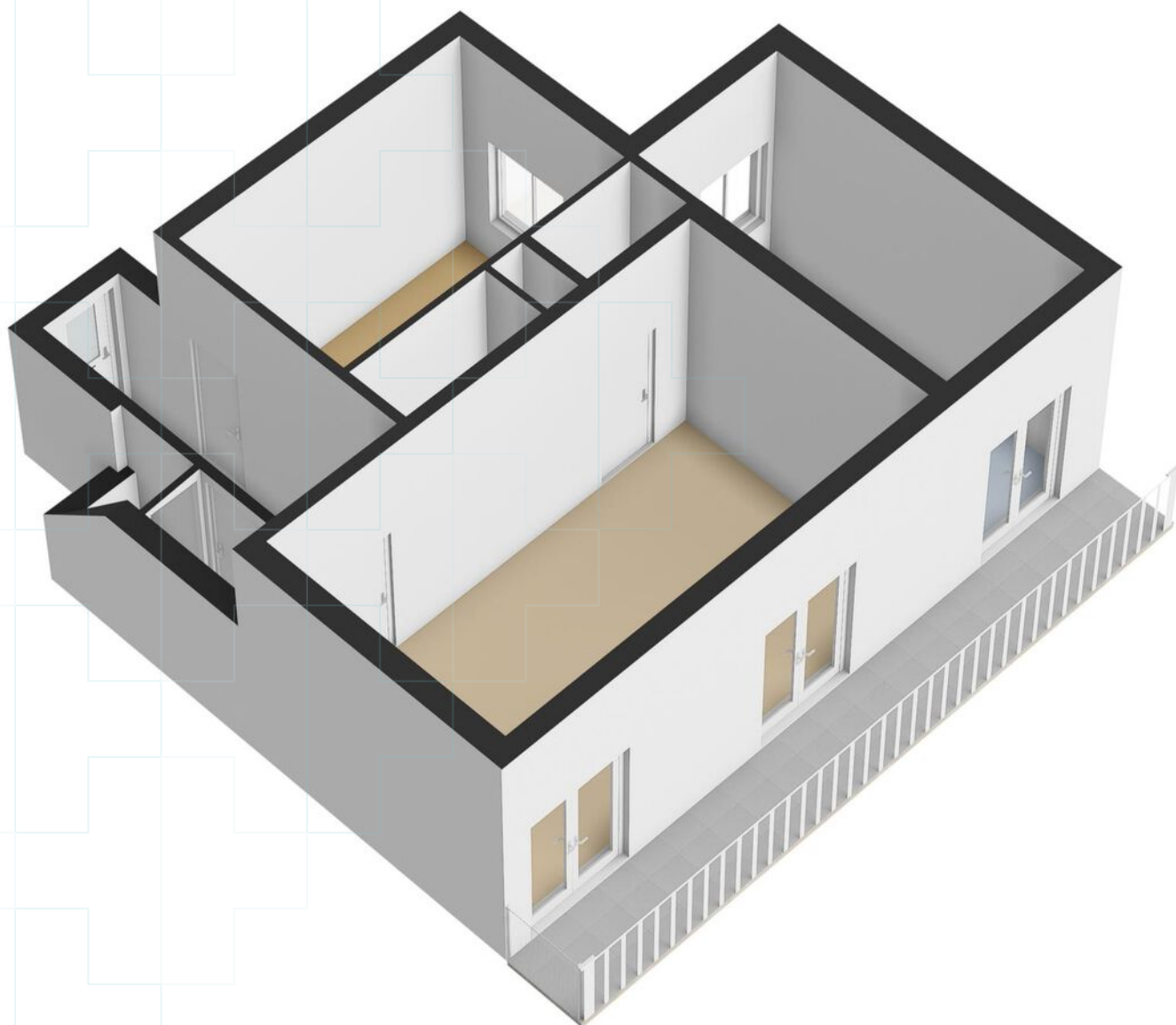

Plattegrond

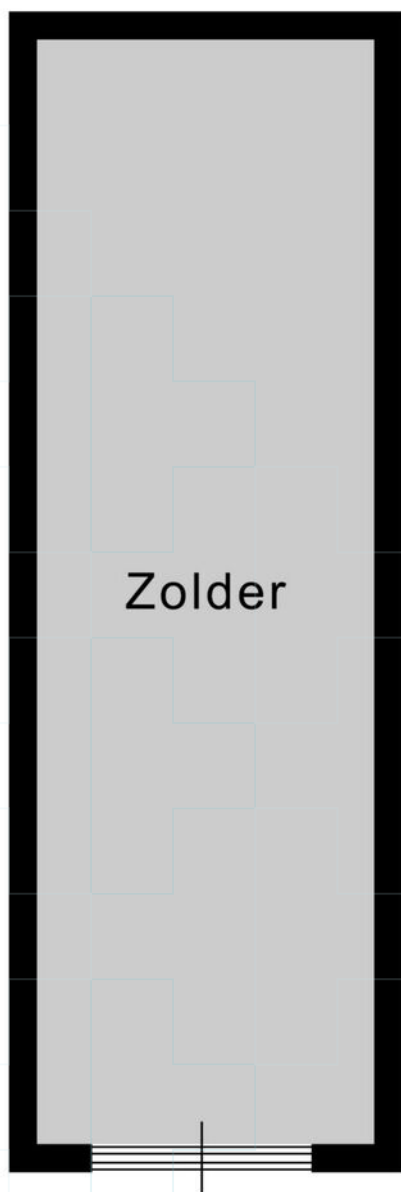

3.93 m

← 1.20 m →

Zolder

Plattegrond

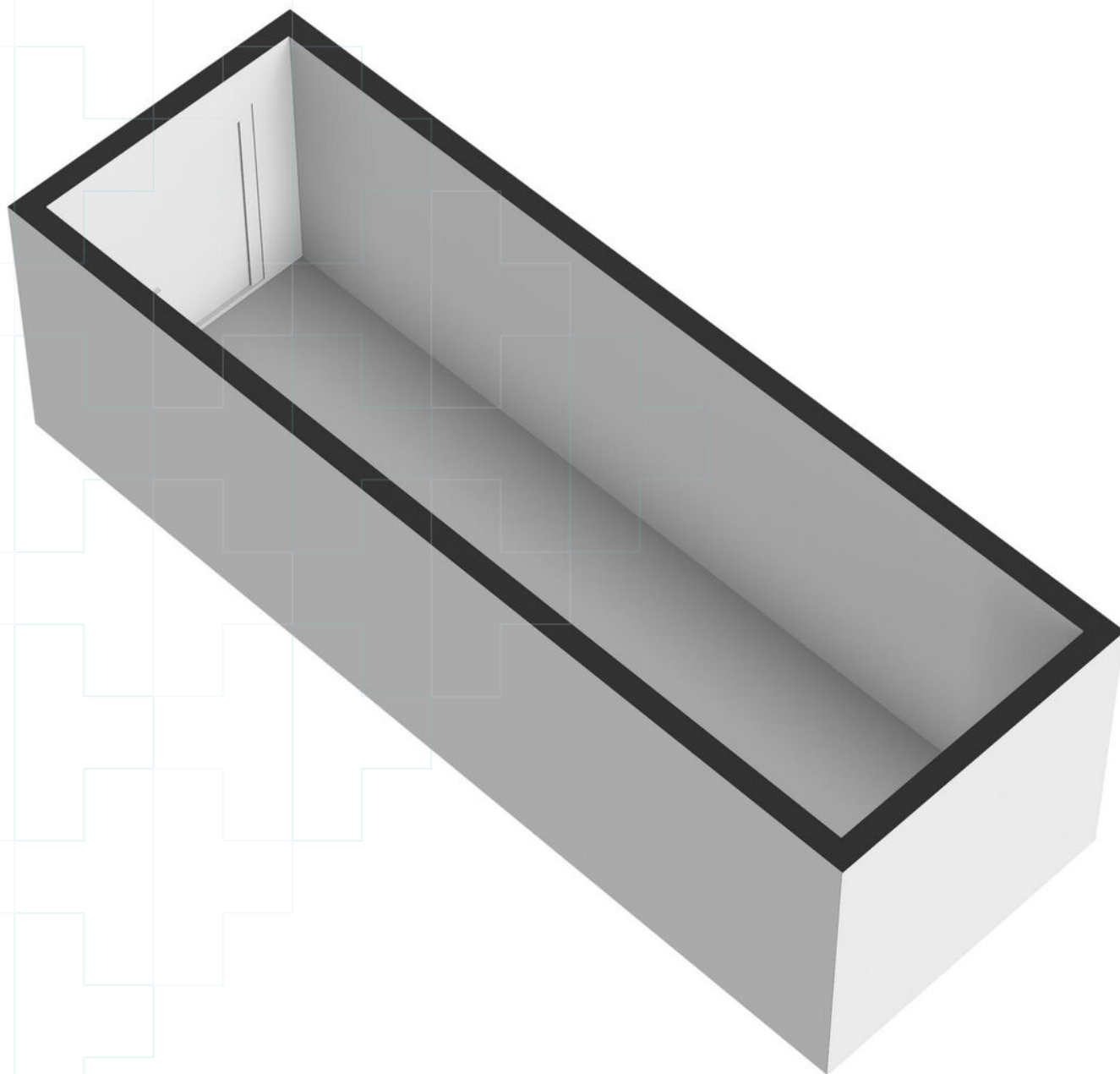

Kadastrale kaart

Kadastrale kaart

Uw referentie: ---



<p>12345 Perceelnummer</p> <p>25 Huisnummer</p> <p>— Vastgestelde kadastrale grens</p> <p>— Voorlopige kadastrale grens</p> <p>— Administratieve kadastrale grens</p> <p>— Bebouwing</p>	<p>Schaal 1: 500</p> <p>Kadastrale gemeente Nijmegen</p> <p>Sectie B</p> <p>Perceel 1082</p>	<p>kadaster</p> 
--	--	--

Voor een eensluitend uittreksel, geleverd op 12 december 2024
De bewaarder van het kadaster en de openbare registers

Aan dit uittreksel kunnen geen betrouwbare maten worden ontleend.
De Dienst voor het kadaster en de openbare registers behoudt zich de intellectuele eigendomsrechten voor, waaronder het auteursrecht en het databankenrecht.

Lijst van zaken

Blijft achter Gaat mee Ter overname

Woning - Interieur

Verlichting, te weten

- losse (hang)lampen

●

- Hanglamp slaapkamer

●

- Lamp badkamer, zolder en inloopkast + TL lamp onder de keukenkastjes

●

(Losse)kasten, legplanken, te weten

- legplank in keuken en toilet

●

- legplanken in voorraad-, inloopkast en zolder

●

Raamdecoratie/zonwering binnen, te weten

- gordijnrails

●

- overgordijnen

●

- Overgordijnen slaapkamer

●

- 6x gordijnstok (2 meter) + overgordijnen woonkamer

●

Vloerdecoratie, te weten

- vloerbedekking

●

- laminaat

●

- Zeil

●

Woning - Keuken

Keukenblok (met bovenkasten)

●

Keuken (inbouw)apparatuur, te weten

- kookplaat

●

- (gas)fornuis

●

Woning - Sanitair/sauna

Toilet met de volgende toebehoren

- toilet

●

- toiletrolhouder

●

- toiletborstel(houder)

●

Badkamer met de volgende toebehoren

- wastafel

●

- wastafelmeubel

●

- planchet

●

- handdoekrekje aan badkamerdeur en 2 haken aan wastafel + op de muur

●

Lijst van zaken

Blijft achter Gaat mee Ter overname

- douchestang voor douchegordijn



Woning - Exterieur/installaties/veiligheid/ energiebesparing

(Voordeur)bel



Rookmelders



Warmwatervoorziening, te weten

- boiler



Isolatievoorzieningen (voorzetramen/radiatorfolie etc.), te weten

- voorzetramen keuken, slaap- en woonkamer



- radiatorfolie keuken en woonkamer



Tuin - Inrichting

vlonderplanken balkon



Vragenlijst

Vraag

Antwoord

Bijzonderheden 1 A.

Zijn er nadat u het appartement in eigendom hebt gekregen nog andere, eventuele aanvullende notariële of onderhandse akten opgesteld met betrekking tot het appartement?

Nee

Zo ja, welke?

Bijzonderheden 1 B.

Zijn er mondelinge of schriftelijke afspraken gemaakt over aangrenzende percelen?
(Denk hierbij aan regelingen voor het gebruik van een poort, schuur, garage, tuin, overeenkomsten met meerdere burens, toezeggingen, erfafscheidingen.)

Nee

Zo ja, welke zijn dat?

Bijzonderheden 1 C.

Wijken de huidige terreinafscheidingen af van de kadastrale eigendomsgrenzen?
(Denk hierbij ook aan strookjes grond van de gemeente die u in gebruik heeft, of grond van u die gebruikt wordt door de burens.)

Nee

Zo ja, waaruit bestaat die afwijking?

Bijzonderheden 1 D.

Is een gedeelte van uw appartement, schuur, garage of schutting gebouwd op grond van de burens of andersom?

Nee

Zo ja, graag nader toelichten:

Bijzonderheden 1 E.

Heeft u grond van derden in gebruik?

Nee

Zo ja, welke grond?

Bijzonderheden 1 F.

Rusten er voor zover u weet 'bijzondere lasten en beperkingen' op het appartement?
('Bijzondere lasten en beperkingen' kunnen privaatrechtelijke beperkingen zijn zoals (lijdende) erfdienstbaarheden (bijvoorbeeld een recht van overpad), kwalitatieve verplichtingen, kettingbedingen, vruchtgebruik, voorkeursrecht (bijvoorbeeld een eerste recht van koop), opstalrecht, erfpacht, huurkoop. Het kan ook gaan om publiekrechtelijke beperkingen zoals een aanschrijving van de gemeente in het kader van een illegale verbouwing.)

Nee

Zo ja, welke?

Bijzonderheden 1 G.

Is de Wet voorkeursrecht gemeenten van toepassing?

Nee

Bijzonderheden 1 H.

Is er een anti-speculatiebeding en/of zelfbewoningsplicht van toepassing op het appartement?

Nee

Vragenlijst

Vraag

Antwoord

Zo ja, hoe lang nog?

Bijzonderheden 1 I.

Is er sprake van een beschermd stads- of dorpsgezicht of loopt er een procedure tot aanwijzing daartoe?

Ja

Is er sprake van een gemeentelijk-, provinciaal-of rijksmonument of loopt er een procedure tot aanwijzing daartoe?

Nee

Is er volgens het bestemmingsplan sprake van een beeldbepalend of karakteristiek object?

Nee

Bijzonderheden 1 J.

Is er sprake (geweest) van ruilverkaveling?

Nee

Zo ja, moet u hiervoor ruilverkavelingsrente betalen?

Zo ja, hoeveel en voor hoe lang? Bedrag:

Duur:

Bijzonderheden 1 K.

Is er sprake van onteigening?

Nee

Bijzonderheden 1 L.

Is het appartement of de grond geheel of gedeeltelijk verhuurd of bij anderen in gebruik?

Nee

Zo ja: Is er een huurcontract/ gebruiksovereenkomst?

Indien er geen contract of overeenkomst is, beschrijf hieronder wat (mondeling) met de huurder/ gebruiker is afgesproken:

Welk gedeelte is verhuurd/ in gebruik gegeven?

Welke delen vallen onder gezamenlijk gebruik?

Welke zaken zijn van de huurder en mag hij verwijderen bij ontruiming? (Bijvoorbeeld geiser, keuken, lampen)

Heeft de huurder een waarborgsom gestort?

Zo ja, hoeveel?

Heeft u nog andere afspraken met de huurders gemaakt?

Zo ja, welke?

Bijzonderheden 1 M.

Behoort de gebruikte berging (of een andere ruimte zoals een garage en/of parkeerplaats) ook volgens de splitsingsakte en de splitsingstekening bij het appartement? (Het komt regelmatig voor dat een in gebruik zijnde berging/ garage/parkeerplaats niet de berging is die volgens de splitsingsakte en de splitsingstekening bij het appartement hoort. Men heeft om wat voor reden dan ook de berging geruild. Het is van belang om de berging/garage/parkeerplaats welke conform de splitsingsakte en de splitsingstekening bij het appartement hoort te verkopen)

N.v.t

Vragenlijst

Vraag

Antwoord

Bijzonderheden 1 N.

Is er over het appartement een geschil/procedure gaande, al dan niet bij de rechter, huurcommissie of een andere instantie? (bijvoorbeeld onteigening/kwesties met burens, zoals erfdienstbaarheden, recht van overpad, erfafscheidingen e.d.)

Nee

Zo ja, welke is/zijn dat?

Bijzonderheden 1 O.

Is er bezwaar gemaakt tegen de waardebeschikking WOZ?

Nee

Zo ja, toelichting:

Bijzonderheden 1 P.

Zijn er door de overheid of nutsbedrijven verbeteringen of herstellingen voorgeschreven of aangekondigd die nog niet naar behoren zijn uitgevoerd?

Nee

Zo ja, welke?

Bijzonderheden 1 Q.

Zijn er in het verleden subsidies of premies verstrekt die bij verkoop van het appartement voor een deel kunnen worden teruggevorderd?

Nee

Zo ja, welke?

Bijzonderheden 1 R.

Is het appartement onbewoonbaar verklaard of in het verleden ooit onbewoonbaar verklaard geweest?

Nee

Zo ja, waarom?

Bijzonderheden 1 S.

Is er bij verkoop sprake van een omzetbelastingheffing? (Bijvoorbeeld omdat het een voormalig bedrijfsonroerendgoed is, of een appartement met praktijkgedeelte, of omdat u pas ingrijpend verbouwd hebt.)

Nee

Zo ja, waarom?

Bijzonderheden 1 T.

Hoe gebruikt u het appartement nu? (Bijvoorbeeld voor bewoning, praktijk, winkel, opslag.)

woonfunctie

Is dat gebruik volgens de splitsingsakte toegestaan?

Ja

Is dat gebruik volgens de gemeente toegestaan?

Ja

Zo nee, heeft de gemeente dit strijdige gebruik wel eens bij u aangekaart?

Hoe heeft de gemeente dit strijdige gebruik bij u aangekaart?

Gevels 2 A.

Is er bij het appartement sprake (geweest) van vochtdoorslag of aanhoudend vochtige plekken op de gevels?

Nee

Vragenlijst

Vraag	Antwoord
Zo ja, waar?	
Gevels 2 B.	
Zijn er bij het appartement (gerepareerde) scheuren/beschadigingen in/aan de gevels aanwezig?	Nee
Zo ja, waar?	
Gevels 2 C.	
Zijn de gevels bij het appartement tijdens de bouw geïsoleerd?	Nee
Zo nee, zijn de gevels daarna (deels) geïsoleerd?	Niet bekend
Zo ja, wanneer heeft de isolatie van de gevels plaatsgevonden en met welk isolatiemateriaal?	niet bekend
Heeft u een certificaat of bewijs van het na-isoleren?	Nee
Is er sprake van volledige isolatie?	Nee
Zo nee, welke delen van de gevels zijn er niet geïsoleerd?	Gevel van de slaapkamer en keuken zijn niet geïsoleerd. Ook deel van woonkamer is niet geïsoleerd.
Gevels 2 D.	
Zijn de gevels bij het appartement ooit gereinigd?	Niet bekend
Zo ja, volgens welke methode en wanneer?	niet bekend
Dak(en) 3 A.	
Hoe oud zijn de daken van het appartementencomplex ongeveer? Platte daken:	Het pand is in 1887 gebouwd. Ik weet niet hoe oud de daken zijn.
Overige daken:	Ik weet het niet
Dak(en) 3 B.	
Heeft u last van daklekkages (gehad)?	Ja
Zo ja, waar?	In de keuken (via platdak) en in de douche/gang (via dakgoot rechterzijkant)
Dak(en) 3 C.	
Zijn er in het verleden in het appartement gebreken geconstateerd aan de dakconstructie zoals scheve, doorbuigende, krakende, beschadigde en/of aangetaste dakdelen?	Nee
Zo ja, waar?	
Dak(en) 3 D.	

Vragenlijst

Vraag

Antwoord

Is het dak van het appartementencomplex al eens (gedeeltelijk) vernieuwd c.q. gerepareerd?

Ja

Zo ja, welk (gedeelte van het) dak en waarom?

In december 2011 is er vanaf het platte dak boven de keuken een nieuwe loden afvoer met onderuitloop aangebracht i.v.m. lekkage. En op die plek is ook nieuwe bitumen dakbedekking aangebracht.

In januari 2018 zijn er dakpannen vervangen. Oorzaak: stormschade. Gevolg: waterschade in de keuken.

In december 2024 is de dakgoot rechterzijdig (18 meter lang) schoongemaakt, opnieuw bedekt d.m.v. zinkrenovatie 2 componenten. En er is een 18 meter lang spatprofiel geplaatst onder de dakrand om opstaand water tegen te gaan. Er was sprake van lekkage door een wolkbreuk/hagelbui in mei 2024. Gevolg: lekkage boven de wastafel in de badkamer, wat doorliep naar de gang.

Dak(en) 3 E.

Is het dak van het appartementencomplex tijdens de bouw geïsoleerd? Platte daken:

Nee

Overige daken:

Niet bekend

Zo nee, is het dak daarna geïsoleerd? Platte daken:

Niet bekend

Overige daken:

Zo ja, wanneer heeft de isolatie plaatsgevonden en met welk isolatiemateriaal?

nvt

Heeft u een certificaat of bewijs van het na-isoleren?

Nee

Is er sprake van volledige isolatie? Platte daken:

Niet bekend

Overige daken:

Niet bekend

Zo nee, welke delen zijn er niet geïsoleerd?

Dak(en) 3 F.

Zijn de regenwaterafvoeren van het appartement lek of verstopt?

Nee

Zo ja, toelichting:

Dak(en) 3 G.

Zijn de dakgoten lek of verstopt?

Nee

Zo ja, toelichting:

Vragenlijst

Vraag

Antwoord

Kozijnen, ramen en deuren 4 A.

Van welk materiaal zijn de buitenkozijnen gemaakt?
(bijvoorbeeld hout, kunststof of aluminium of een andersoortig materiaal)

Hout

Kozijnen, ramen en deuren 4 B.

Wanneer zijn de buitenkozijnen, ramen en deuren van het appartement voor het laatst geschilderd?

2016. Dit jaar (2025) wordt de buitenboel weer geschilderd. We hebben daarvoor budget gereserveerd in onze begroting.

Is dit gebeurd door een erkend schildersbedrijf?

Ja

Zo ja, door wie?

Schildersbedrijf Harry Matthijssen uit Bommel

Kozijnen, ramen en deuren 4 C.

Functioneren alle scharnieren en sloten in het appartement?

Ja

Zo nee, toelichting:

Kozijnen, ramen en deuren 4 D.

Zijn voor alle afsluitbare deuren, ramen etc. sleutels aanwezig?

Nee

Zo nee, voor welke deuren, ramen etc. niet?

Voor alle buitendeuren is er een sleutel aanwezig, voor de binnendeuren niet.

De etagedeur klemt als gevolg van de wolkbreuk in 2024. Dit wordt nog verholpen door de VvE. De opstalverzekering heeft onlangs de schadevergoeding uitbetaald.

Slaapkamerraam sluit bovenaan niet zoals het hoort ('haak niet in de lus')

Eén schroefoog ontbreekt aan de buitenkant van de balkondeur om deze vast te zetten met de haak (linker kamerbalkondeuren)

Kozijnen, ramen en deuren 4 E.

Is er sprake van isolerende beglazing in het appartement?

Ja

Vragenlijst

Vraag

Antwoord

Zo ja, welk type glas?
(bijvoorbeeld HR, HR+, HR++ of HR+++; zie de glassponning waarin doorgaans staat vermeld welke type glas er is geplaatst)

De balkondeuren hebben HR+ + glas. Bij de overige ramen is er sprake van voorzetramen. Dit komt omdat de voorkant van het pand beschermd stadsgezicht is. Dubbelglas plaatsen is aan allerlei regels gebonden en voorzetramen niet.

Is er sprake van isolerende beglazing in het gehele appartement?

Nee

Zo nee, welke ramen zijn niet geïsoleerd?

voorkant zijn voorzetramen + ramen boven de balkondeuren zijn ook voorzetramen.

Kozijnen, ramen en deuren 4 F.

Is er bij de isolerende beglazing sprake van condensvorming tussen het glas?
(Denk aan lekkende ruiten.)

Ja

Zo ja, waar?

Door de voorzetramen kan er condensvorming ontstaan. Geen sprake van lekkende ruiten.

Vloeren, plafonds en wanden 5 A.

Is er in het appartement sprake (geweest) van vochtdoorslag of optrekkend vocht op vloeren, plafonds en/of wanden?

Nee

Zo ja, waar?

Vloeren, plafonds en wanden 5 B.

Is er in het appartement sprake (geweest) van schimmelvorming op de vloeren, plafonds en/of wanden?

Nee

Zo ja, waar?

Vloeren, plafonds en wanden 5 C.

Zijn er in het appartement (gerepareerde) of (verborgen) scheuren en/of beschadigingen in/aan vloeren, plafonds en/of wanden aanwezig?

Nee

Zo ja, waar?

Vloeren, plafonds en wanden 5 D.

Hebben zich in het verleden in het appartement problemen voorgedaan met de afwerkingen?
(Bijvoorbeeld loszittend tegelwerk, loslatend behang of spuitwerk, holklinkend of loszittend stucwerk, etc)

Nee

Zo ja, waar?

Vloeren, plafonds en wanden 5 E.

Vragenlijst

Vraag

Antwoord

Is er in het appartement sprake (geweest) van gebreken aan de vloerconstructie, zoals scheve, doorbuigende, krakende, beschadigde en/of aangetaste vloerdelen?

Nee

Zo ja, waar?

Vloeren, plafonds en wanden 5 F.

Is er in het appartement sprake van vloerisolatie?

Nee

Zo ja, wanneer heeft de isolatie van de vloer plaatsgevonden en met welk isolatiemateriaal?

Heeft u een certificaat of bewijs van het na-isoleren?

Nee

Is er sprake van volledige isolatie?

Zo nee, welke delen zijn er niet geïsoleerd?

Kelder, kruipruimte en fundering 6 A.

Is er in het appartement sprake (geweest) van gebreken aan de fundering?

Niet bekend

Zo ja, waar?

Kelder, kruipruimte en fundering 6 B.

Is de kruipruimte van het appartement toegankelijk?

Nee

Is de kruipruimte droog?

Zo nee of meestal, toelichting:

Kelder, kruipruimte en fundering 6 C.

Is er sprake van vochtdoorslag door de kelderwand?

Nee

Zo ja of soms, toelichting:

Kelder, kruipruimte en fundering 6 D.

Is de grondwaterstand in de afgelopen jaren waarneembaar gewijzigd of is er sprake van wateroverlast geweest?

Nee

Zo ja, heeft dit tot problemen geleid in de vorm van water in de kruipruimte c.q. kelder?

Zo nee, tot wat voor andere problemen heeft dit geleid?

Installaties 7 A.

Wat voor warmte-installatie(s) is/zijn er aanwezig in het appartement? (bijvoorbeeld cv-installatie, WTW-systeem, WKO-systeem, blokverwarming, (hybride) warmtepomp, airconditioning, zonneboiler, elektrische boiler, pelletkachel dan wel een andere installatie)

Cv-ketel voor heel het huis (verdeling op basis van eigendomspercentage); Elektrische boiler voor warm water in het appartement.

Is/zijn de installatie(s) eigendom?

Ja

Zo nee, toelichting: (bijvoorbeeld de installatie(s) is/ zijn gehuurd of geleased. Tevens huur-/ leaseprijs vermelden)

Boiler is eigendom, CV installatie is van de VvE gezamenlijk.

Vragenlijst

Vraag	Antwoord
Merk van de installatie(s):	Cv-ketel is van Nefit. Electrische boiler is van Daalderop
Type(nummer) van de installatie(s):	CV ketel: 273-04-37-5061 Electrische boiler: 07 17 18 049
Installatiedatum van de installatie(s):	Cv-ketel: 2004 Electrische boiler datum niet nader bekend.
Op welke datum is/zijn deze installatie(s) voor het laatst onderhouden?	CV-ketel; in december 2023 Electrische boiler werkt gewoon, geen onderhoud gepleegd.
Is het onderhoud uitgevoerd door een erkend bedrijf?	Ja
Zo ja, door wie?	Installatiebedrijf Wivapo (William van Pommeren)
Installaties 7 B.	
Zijn er de afgelopen tijd zaken opgevallen ten aanzien van de installatie(s)? (bijvoorbeeld de cv-installatie moet meer dan 1 keer per jaar bijgevuld worden of de installatie functioneert niet goed)	Ja
Zo ja, wat is u opgevallen?	Afvoerslangetje van de cv-ketel moet op de rioolbuis worden aangesloten. Het slangetje wordt nu naar buiten geleid door de kelderraam
Installaties 7 C.	
Zijn er radiatoren die niet warm worden?	Ja
Zo ja, welke?	De radiator in de slaapkamer. De kraan is kapot.
Installaties 7 D.	
Zijn er radiatoren of (water)leidingen die lekken?	Ja
Zo ja, waar en welke?	Radiatorkraan in de slaapkamer. Deze lekt als de radiatorknop eraf is.
Installaties 7 E.	
Zijn er radiatoren of (water)leidingen die ooit zijn bevroren?	Nee
Zo ja, waar?	
Installaties 7 F.	
Heeft u vloerverwarming in het appartement?	Nee
Zo ja, betreft dit elektrische vloerverwarming, vloerverwarming met warm water of anders? Elektrisch:	
warm water:	

Vragenlijst

Vraag

Antwoord

overig, namelijk

Waar bevindt zich de elektrische vloerverwarming?

Waar bevindt zich de vloerverwarming met warm water?

Waar bevindt zich de overige vloerverwarming?

Installaties 7 G.

Zijn er vertrekken die niet (goed) warm worden?

Nee

Zo ja, welke?

Installaties 7 H.

Heeft het appartementencomplex zonnepanelen?

Nee

In welk jaar zijn de zonnepanelen geplaatst? Jaar:

Waarvoor wordt de energie die wordt opgewekt gebruikt?
(Bijvoorbeeld voor de privé-gedeeltes van de bewoners of voor de gemeenschappelijke ruimten)

Installaties 7 I.

In welk jaar zijn voor het laatst de aanwezige schoorsteenkanalen/
rookgasafvoeren geveegd/gereinigd?

niet bekend

Installaties 7 J.

Wanneer heeft u de aanwezige schoorsteenkanalen voor het laatst gebruikt?

Als de kachel brandt, dat is nu
(februari/maart 2025).

Is de trek van aanwezige schoorsteenkanalen goed?

Niet bekend

Installaties 7 K.

Zijn er onderdelen van de elektrische installatie vernieuwd? (onder de elektrische
installatie wordt verstaan alle elektra leidingen/ schakelaars stopcontacten,
meterkast e.d.)

Nee

Zo ja, wanneer en welke onderdelen?

Zijn er gebreken aan de (technische) installaties?

Nee

Zo ja, welke?

Installaties 7 L.

Is er een laadpaal aanwezig voor een elektrische auto?

Nee

Zo ja, waar bevindt deze zich?

Blijft deze achter?

Installaties 7 M.

Is er mechanische ventilatie of een soortgelijk systeem aanwezig?

Nee

Zo ja, functioneert dit systeem naar behoren?

Vragenlijst

Vraag

Antwoord

Zo nee, toelichting:

Wanneer is dit systeem voor het laatst onderhouden?

Hoe oud is dit systeem ongeveer?

Installaties 7 N.

Is er een domoticasysteem of een soortgelijk systeem aanwezig? (Een domoticasysteem bedient de verwarming, verlichting, verwarming, audio, ventilatie e.d. automatisch)

Nee

Zo ja, functioneert dit systeem naar behoren?

Zo nee, toelichting:

Hoe oud is dit systeem ongeveer?

Installaties 7 O.

Zijn er rookmelders op iedere verdieping aanwezig?

Ja

Zo ja, hoe oud zijn de rookmelders ongeveer?

Aangeschaft en geïnstalleerd in 2022

Sanitair en riolering 8 A.

Zijn er in het appartement beschadigingen aan wastafels, douche, bad, toiletten, gootstenen en kranen?

Ja

Zo ja, welke?

Beschadiging aan de douchebak-rand

Sanitair en riolering 8 B.

Hoe oud is de badkamer ongeveer?

Meer dan 22 jaar oud
De elektrische ventilator in de badkamer is kapot. Zit schuin boven het toilet.

Sanitair en riolering 8 C.

Lopen de afvoeren van wastafels, douche, bad, toiletten, gootstenen en kranen in het appartement goed door?

Ja

Zo nee, welke niet?

Sanitair en riolering 8 D.

Is het appartement aangesloten op het gemeentelijke riool?

Ja

Sanitair en riolering 8 E.

Zijn er in het appartement gebreken (geweest) aan de riolering, zoals breuken, stankoverlast, lekkages, etc.?

Nee

Zo ja, welke?

Sanitair en riolering 8 F.

Vragenlijst

Vraag

Antwoord

Is er een andere voorziening, zoals een septictank, beerput of dergelijk aanwezig?

Nee

Zo ja, wat is er aanwezig en hoe dient dit te worden onderhouden?

Sanitair en riolering 8 G.

Van welk jaar dateert de keukenopstelling ongeveer?

Dat weet ik niet, is in ieder geval meer dan 22 jaar oud.

Sanitair en riolering 8 H.

Van welk jaar dateert de inbouwapparatuur ongeveer?

Geen sprake van inbouwapparatuur

Functioneert alle inbouwapparatuur?

Nee

Zo nee, welk inbouwapparaat functioneert niet?

nvt, geen sprake van inbouwapparatuur

Sanitair en riolering 8 I.

Heeft u een kokend water kraan? (bijvoorbeeld een Quooker kraan of een soortgelijke kraan)

Nee

Zo ja, functioneert deze kraan naar behoren en hoe oud is deze kraan ongeveer?

Diversen 9 A.

Wat is het bouwjaar van het appartement?

Het pand is gebouwd in ca. 1887.

Diversen 9 B.

Zijn er asbesthoudende materialen in het appartement aanwezig? (bijvoorbeeld asbest zeil, een asbestplaat die onder en/of achter de CV ketel is geplaatst, asbesthoudend isolatiemateriaal om de verwarmingsbuis, asbesthoudend koord bij oude cv-ketels/gaskachels, asbestgolfplaten e.d.)

Niet bekend

Zo ja, welke en waar?

Diversen 9 C.

Blijft er in het appartement zeil achter, al dan niet vastgelijmd, dat is aangeschaft tussen 1955 en 1982?

Niet bekend

Diversen 9 D.

Is er sprake van loden leidingen in het appartement?

Niet bekend

Zo ja, waar?

Diversen 9 E.

Is er een Japanse duizendknoop aanwezig in de (gemeenschappelijke)tuin? (Een Japanse duizendknoop is een exotische plant, welke moeilijk te verwijderen is. De sterke wortelstokken en stengels van de Japanse duizendknoop zijn in staat om schade te veroorzaken aan gebouwen, leidingen en wegen)

Nee

Vragenlijst

Vraag

Antwoord

Diversen 9 F.

Heeft u elders lekkages gehad? (dus los van het dak/ sanitair/ riolering) Nee

Diversen 9 G.

Is de grond van het appartementencomplex verontreinigd? Nee

Zo ja, is er een onderzoeksrapport?

Zo ja, heeft de gemeente/provincie een onderzoeks- of saneringsbevel opgelegd?

Diversen 9 H.

Is er een olietank aanwezig of aanwezig geweest? Ja

Zo ja, is deze gesaneerd/verwijderd? Ja

Als deze is gesaneerd, waar is de olietank op het perceel gesitueerd? Onder het pand

Is er een Kiwa-certificaat aanwezig? Ja

Diversen 9 I.

Is er sprake van overlast door ongedierte in of (rond)om het appartement? (Denk aan muizen, ratten, kakkerlakken, etc.) Nee

Zo ja, waar?

Diversen 9 J.

Is het appartement aangetast door houtworm, boktor, ander ongedierte of zwam? Nee

Zo ja, waar?

Zo ja, is deze aantasting al eens behandeld?

Zo ja, wanneer?

Zo ja, door welk bedrijf?

Diversen 9 K.

Is er in het appartement sprake van chlorideschade (betonrot)? (betonrot komt vooral voor in kruipruimtes van panden gebouwd tussen 1965 en 1981 die voorzien zijn van betonnen vloerelementen van het merk Kwaaitaal of Manta. Ook andere beton- elementen - bijvoorbeeld balkons - kunnen aangetast zijn.) Nee

Zo ja, waar?

Diversen 9 L.

Hebben er in het appartement verbouwingen en/of bijbouwingen plaatsgevonden? Ja

Vragenlijst

Vraag

Antwoord

Zo ja, welke ver-/bijbouwingen?

Zolder in de gang gemaakt en van de resterende gang naar de keuken twee kasten gemaakt. Een inloopkast en een voorraadkast.

Zo ja, in welk jaartal?

2008

Zo ja, door welk bedrijf zijn deze uitgevoerd?

Klus- en montagebedrijf PDB (Pieter de Bruijn)

Diversen 9 M.

Zijn er in het appartement verbouwingen of uitbreidingen uitgevoerd zonder daartoe benodigde omgevingsvergunning (voorheen bouwvergunning)?

Nee

Zo ja, welke?

Diversen 9 N.

Zijn er verbouwingen of uitbreidingen uitgevoerd zonder daartoe benodigde toestemming van de VvE?

Nee

Zo ja, welke?

Diversen 9 O.

Is er sprake van glasvezel internet?

Nee

Diversen 9 P.

Bent u in het bezit van een definitief energieprestatiecertificaat/energielabel?

Ja

Zo ja, welke label?

Energielabel E

Vaste lasten 10 A.

Hoeveel betaalde u voor de laatste aanslag onroerendezaakbelasting?

513

Belastingjaar?

2025

Vaste lasten 10 B.

Wat is de WOZ-waarde?

285000

Peiljaar?

01-01-2024

Vaste lasten 10 C.

Hoeveel betaalde u voor de laatste aanslag waterschapslasten?

203

Belastingjaar?

2024

Vaste lasten 10 D.

Hoeveel betaalde u voor de laatste aanslag gemeentelijke belastingen? (zoals rioolheffing en afvalstoffenheffing e.d.)

126

Belastingjaar?

2024

Vragenlijst

Vraag

Antwoord

Vaste lasten 10 E.

Welke voorschotbedragen betaalt u maandelijks aan de nutsbedrijven? Gas:	215
Elektra:	0
Water:	9
Stadsverwarming:	0
Anders:	Gas, water en elektra samen € 225.
Te weten:	0
Wat is uw jaarverbruik voor gas/ elektriciteit en water? Gas (m ³):	795
Elektriciteit hoog (kWh):	0
Elektriciteit laag (kWh):	0
Elektriciteit totaal (kWh):	2063
Water (m ³):	53
Stadsverwarming (GJ):	0
Anders:	0
Met hoeveel bewoners bewoonde u de woning? Aantal:	1

Vaste lasten 10 F.

Zijn er lease- en/of huurkoopcontracten? (Bijvoorbeeld keuken, kozijnen, cv-ketel, etc.) Nee

Zo ja, welke?

Zijn deze contracten overdraagbaar op de koper?
Let op! Veel lease- en huurkoopcontracten zijn niet langer overdraagbaar op een koper. Neem hiervoor contact op met de betreffende leverancier.

Hoe lang lopen de contracten nog en wat is de eventuele afkoopsom?
Afkoopsom:

Duur:

Vaste lasten 10 G.

Als er sprake is van erfpacht of opstalrecht hoe hoog is dan de canon per jaar?	0
Heeft u alle canons betaald?	N.v.t
Is de canon afgekocht?	N.v.t
Zo ja, tot wanneer?	

Vaste lasten 10 H.

Heeft u alle gemeentelijke belastingen die u verschuldigd bent al betaald?	Ja
Zijn er variabele bedragen voor gemeenschappelijke poorten, inritten of terreinen?	Nee
Zo ja, hoe hoog?	
Zo ja, waarvoor?	

Vragenlijst

Vraag	Antwoord
Vaste lasten 10 I.	
Heeft u, om in de straat te parkeren, een parkeervergunning nodig?	Ja
Hoeveel parkeervergunningen kunnen er maximaal worden aangevraagd?	niet nader bekend, koper kan dit navragen bij gemeente Nijmegen.
Wat zijn de kosten voor deze parkeervergunning per jaar?	
Garanties 11 A.	
Zijn er lopende onderhoudscontracten en/of garantieregelingen overdraagbaar aan de koper? (Zoals dakbedekking, cv-installatie, dubbele beglazing, etc.)	Nee
Zo ja, welke?	
De VvE en onderlinge verhoudingen 12 A.	
Is de VvE ingeschreven in het Handelsregister (Kamer van koophandel)?	Ja
Inschrijvingsnummer Kamer van Koophandel:	84779195
De VvE en onderlinge verhoudingen 12 B.	
Uit hoeveel appartementsrechten bestaat de VvE?	6
De VvE en onderlinge verhoudingen 12 C.	
Is er een eigenaar met 50% of meer dan 50% van het aantal stemmen?	Nee
De VvE en onderlinge verhoudingen 12 D.	
Breukdeel van het aandeel in het appartementencomplex: Woning:	Breukdeel voor 5b: kosten VVE 18,22% (geldt voor 6 appartementen exclusief uitbouw nummer 3) Nuts kosten 21,86% (geldt voor 5 appartementen; nummer 3 heeft eigen nutsvoorzieningen) Opstalverzekering 16,56% (geldt voor 6 appartementen inclusief uitbouw nummer 3)
Berging:	nvt
Parkeerplaats:	nvt
De VvE en onderlinge verhoudingen 12 E.	
Aantal stemmen voor dit appartement:	1
De bestuurder(s) ('het bestuur') 13 A.	
Is er een professionele bestuurder?	Nee

Vragenlijst

Vraag	Antwoord
De bestuurder(s) ('het bestuur') 13 B.	
Zo nee, is de bestuurder lid van de VvE?	Ja
De vergadering van eigenaars 14 A.	
Wordt er ten minste eenmaal per jaar vergaderd?	Ja
De vergadering van eigenaars 14 B.	
Zijn er notulen en/of schriftelijke besluiten en actielijsten van de laatste twee vergaderingen beschikbaar?	Ja
De vergadering van eigenaars 14 C.	
Lopen er procedures tot vernietiging van besluiten? Zo ja, om welke besluiten gaat het?	Nee
Verzekeringen 15 A.	
Is er een collectieve opstalverzekering?	Ja
Verzekeringen 15 B.	
Is daar een 'appartementenclausule' in opgenomen?	Nee
Verzekeringen 15 C.	
Is er een collectieve wettelijke aansprakelijkheidsverzekering?	Ja
Het reservefonds, meerjarenonderhoudsplan (MJOP) en bijdrage VvE 16 A.	
Is er een reservefonds?	Ja
Hoe hoog is het reservefonds en wat is de peildatum? Bedrag:	20000
Datum:	03-03-2025
Het reservefonds, meerjarenonderhoudsplan (MJOP) en bijdrage VvE 16 B.	
Is er een meerjarenonderhoudsplan aanwezig?	Ja
Hoe oud is het meerjarenonderhoudsplan en welke periode bestrijkt het plan? Jaar:	meerjarenplan is opgesteld in 2021 en bestrijkt 10 jaar. Deze is in 2024 niet meer bijgewerkt, gaan we dit jaar weer doen.
Periode:	2021 t/m 2031 Zie het excelbestand
Het reservefonds, meerjarenonderhoudsplan (MJOP) en bijdrage VvE 16 C.	
Zo nee, hoe wordt vastgesteld wat moet worden gereserveerd voor groot onderhoud?	

Vragenlijst

Vraag

Antwoord

Het reservefonds, meerjarenonderhoudsplan (MJOP) en bijdrage VvE 16 D.

Te betalen maandelijkse bijdrage is in totaal: 350
Waarvan:

Exploitatiekosten (servicekosten) 125

Reservering voor onderhoud 0

Stookkosten (voorschot) 225,00

Het reservefonds, meerjarenonderhoudsplan (MJOP) en bijdrage VvE 16 E.

Zijn er eenmalige en/of incidentele bijdragen verschuldigd? Nee

Zo ja, waarvoor, wat is het bedrag en wanneer moeten deze worden betaald?

Bedrag:

Te voldoen per:

Het reservefonds, meerjarenonderhoudsplan (MJOP) en bijdrage VvE 16 F.

Zijn alle aan de VvE verschuldigde bedragen betaald? Ja

Zo nee, welke niet?

Nadere informatie 17 A.

Overige zaken(Overige zaken die de koper naar uw mening moet weten)

De VvE is pas recentelijk opgericht, voorheen was het een woonvereniging, daarom nog geen sprake van een vastgestelde jaarrekening.

Op het balkon aan de linkerkant is de afwatering niet goed. Daarnaast zit er een gat in de vlonderplanken ter hoogte van de keuken.

Opgegeven gas- en elektroverbruik betreft totaal verbruik naar mijn breukdeel in de gemeenschap. Er is een plan om blokverwarming te gaan doen in het complex. Water is ook collectief via de VvE;

Er komt een nieuwe premievaststelling voor de opstalverzekering, waardoor de servicekosten zullen worden verhoogd.

Wonen

Nijmegen

Nijmegen is veelzijdig, innovatief en vrijgevochten; Een stad die zich telkens weer vernieuwt; die begrijpt dat cultuur ruimte nodig heeft. Nijmegen heeft zeker stadse allures, maar is ook overzichtelijk, gemoedelijk en persoonlijk. De aanwezigheid van de vele studenten beïnvloedt de sfeer en het culturele aanbod in de stad zichtbaar. Wonen in Nijmegen is wonen in een groen hart met veel historie en gezelligheid, met mooie parken, rivierstrandjes en een heuvelachtige en bosrijke omgeving.

Door de ontwikkelingen in Nijmegen-Noord en het Waalfront is Nijmegen veranderd van een stad aan de Waal naar een stad waar de Waal doorheen stroomt. De dijkteruglegging van de rivier de Waal heeft Nijmegen een kans geboden om een prachtig rivierpark te creëren met een stadseiland waar stad en natuur elkaar treffen met volop mogelijkheden voor recreatie en natuur.

Nijmegen Noord -waaronder ook het dorp Lent - is uniek in Nederland, niet alleen door het groene karakter, maar ook door de ligging aan de rivier, waardoor het centrum van Nijmegen op een steenworp afstand ligt. De woongebieden in Nijmegen-Noord zijn heel gevarieerd; van het groene Oosterhout tot het stedelijk wonen in een dorps karakter in Lent. In 2024 zal Hof van Holland -het centrumgebied van De Waalsprong- gereed zijn. Dit wordt een gebied waar je niet alleen je boodschappen doet, maar waar het ook prettig is om te verblijven en waar mensen elkaar ontmoeten. De totale uitbreiding van Nijmegen Noord zal nog zeker tot 2030 gaan duren.



Over ons

Hans Janssen Makelaars

Al meer dan 50 jaar zijn wij thuis in het Rijk van Nijmegen. Met kantoren in Wijchen, Beuningen en Nijmegen kennen we de regionale huizenmarkt als geen ander. Onze diepgaande lokale kennis, gecombineerd met het grootste netwerk van kopers en verkopers in de regio, maakt ons tot de ideale partner voor jouw woonwensen.

Wat ons uniek maakt? Onze persoonlijke aanpak en de kracht van de Hans Janssen Groep. De Hans Janssen Groep bestaat behalve uit ervaren NVM-makelaars en enthousiaste nieuwbouwspecialisten, ook uit LIV Hypotheken & Verzekeringen en de LIV Wooncoach. Samen hebben we het grootste netwerk kopers en verkopers in de hele regio Nijmegen. Dat betekent een grotere kans op het huis dat je zoekt en een grotere kans op een geslaagde verkoop.



Verkoop



Aankoop



Nieuwbouw



Huur



Hypotheken & Verzekeringen



Bedrijfsontroerend vastgoed

Duidelijkheid en transparantie vinden wij erg belangrijk, dus geen verrassingen achteraf!



Hans Janssen Makelaars | Pagina 43



Handig om te weten

Wanneer ben je in onderhandeling?

Je bent in onderhandeling als de verkoper een tegenvoorstel doet op jouw bod. Als de makelaar je vertelt dat jouw bod wordt doorgegeven aan de verkoper, dan betekent dat dus niet dat je al in onderhandeling bent.

Als ik de vraagprijs biedt ben ik dan ook automatisch de koper?

Nee, de vraagprijs is een richtprijs en een uitnodiging voor geïnteresseerde om een bod uit te brengen of om in onderhandeling te komen.

Mag de makelaar doorgaan met bezichtigingen als je in onderhandeling bent?

In Nederland mag een makelaar doorgaan met bezichtigingen van een woning, zelfs als er al onderhandelingen lopen met een potentiële koper. Een onderhandeling betekent namelijk niet automatisch dat de koop ook daadwerkelijk tot stand komt. Totdat er een schriftelijke koopovereenkomst is ondertekend door beide partijen, is de verkoop niet definitief.

Het is echter wel gebruikelijk dat een makelaar transparant is over het proces. Als er serieuze onderhandelingen gaande zijn met een geïnteresseerde partij, zal de makelaar dit vaak communiceren aan andere geïnteresseerden. Dit kan invloed hebben op de beslissing van andere potentiële kopers om een bod uit te brengen of om de woning te bezichtigen.

Daarnaast kan de verkoper, in overleg met de makelaar, besluiten om geen bezichtigingen meer te doen tijdens de onderhandelingen, als teken van goede wil naar de potentiële koper toe. Dit is echter geen verplichting en hangt af van de strategie en voorkeuren van de verkoper en de makelaar.

Het is ook mogelijk dat een makelaar een 'biedingsprocedure' hanteert, waarbij er een deadline wordt gesteld voor het uitbrengen van biedingen. In zo'n geval kunnen bezichtigingen en biedingen doorgaan tot de vastgestelde deadline, ongeacht of er al onderhandelingen met een van de bieders zijn gestart.

Mag de verkoopprocedure worden aangepast tijdens de verkoop?

Ja, dat mag. Soms is er zoveel belangstelling dat het moeilijk is voor een verkoper om te bepalen wie de beste koper is. De makelaar kan dan adviseren om de gekozen strategie te wijzigen. Uiteraard moet dit wel duidelijk gecommuniceerd worden.

Hoe komt de koop tot stand?

Als verkoper en koper het eens worden over de prijs, de leveringsdatum en eventuele andere voorwaarden. Deze afspraken worden dan vastgelegd in een koopovereenkomst.

De voorwaarden zijn een belangrijk onderdeel van de koopovereenkomst. Bespreek dit dus al tijdens de onderhandelingen zodat er achteraf geen onduidelijkheden ontstaan.

Wanneer is de koop rechtsgeldig?

De koop van je nieuwe woning is pas rechtsgeldig als de koopovereenkomst door beide partijen, dus verkoper en koper, getekend is. Vanaf dat moment heeft de koper nog drie dagen bedenktijd. Als de drie dagen bedenktijd voorbij zijn, is de koop officieel en kan niemand meer inbreken op het koopproces.

Wat is een waarborgsom?

De waarborgsom wordt betaald nadat de koopovereenkomst is getekend en de wettelijke bedenktijd van drie dagen is verstreken. De betaling van de waarborgsom gebeurt via de notaris, die het bedrag op een derdenrekening houdt tot de overdracht van de woning plaatsvindt. Bij de overdracht wordt de waarborgsom verrekend met de koopsom die de koper nog moet betalen.

Wat betekent kosten koper?

Kosten koper, vaak afgekort als 'k.k.', zijn de bijkomende kosten die bovenop de koopsom van een huis komen en die voor rekening van de koper zijn.

Overdrachtsbelasting: Dit is een belasting die betaald moet worden bij de overdracht van onroerend goed. De overdrachtsbelasting is in Nederland 2% van de koopsom voor woningen en kopers tot 35 jaar betalen geen overdrachtsbelasting.

Notariskosten: De kosten voor de notaris voor het opmaken van de leveringsakte (of transportakte). Ook de kosten voor het opmaken van de hypotheekakte vallen hieronder, indien er een hypotheek wordt afgesloten.

Kadasterkosten: Dit zijn de kosten voor de inschrijving van de leveringsakte en de hypotheekakte in de openbare registers van het Kadaster.

Zijn er eventueel nog meer kosten voor de koper?

Taxatiekosten: Voor het verkrijgen van een hypotheek is meestal een taxatierapport van de woning vereist. De kosten voor deze taxatie zijn voor de koper.

Advies- en bemiddelingskosten hypotheek: Als je gebruik maakt van een hypotheekadviseur of -bemiddelaar, dan zijn er kosten verbonden aan het advies en de bemiddeling voor het afsluiten van een hypotheek.

Bouwkundige keuring: Als je een bouwkundige keuring laat uitvoeren om de staat van de woning te beoordelen, zijn hier ook kosten aan verbonden.

Belangrijk:

Sommige van deze kosten zijn fiscaal aftrekbaar; hierbij kun je denken aan de notariskosten voor de hypotheekakte, de taxatiekosten en de advies- en bemiddelingskosten voor de hypotheek.

Wat onze klanten over ons zeggen

Bereikbaarheid & communicatie

In contact gekomen via via. Ik ben vanaf moment 1 direct goed geholpen. Er is altijd iemand bereikbaar en er is vertrouwen in zowel mensen als kennis. Twan, de aankoopmakelaar die bij dit huis heeft geholpen, heeft echt alles uit de kast gehaald. Ik kon hem bijna dag en nacht bereiken, zelfs toen hij op vakantie was. Fijn ook dat er constant even gebeld werd zodra er een belangrijk mailtje kwam of wanneer er een beslissing gemaakt moest worden. Conclusie: mega tevreden en heel eng bedankt!!

★★★★★ Anoniem, 's-Heerenhoek

Deskundig & vriendelijk

Onze makelaar was kundig, vriendelijk, accuraat, betrouwbaar, bereikbaar en integer. Heel tevreden dus.

★★★★★ Anoniem

Prima begeleiding

Goed bereikbaar en waardevol bij aankoop van woning vanwege kennis, 'kritisch doch rechtvaardig' instelling en daarmee een prachtig pand aangekocht waar we zelf 'overheen' hadden gekeken.

★★★★★ Anoniem, Nijmegen

Hans Janssen Makelaars
St. Canisiussingel 19 H
6511 TE Nijmegen
024 - 3 244 244
info@hansjanssen.nl

[hansjanssen.nl](https://www.hansjanssen.nl)