

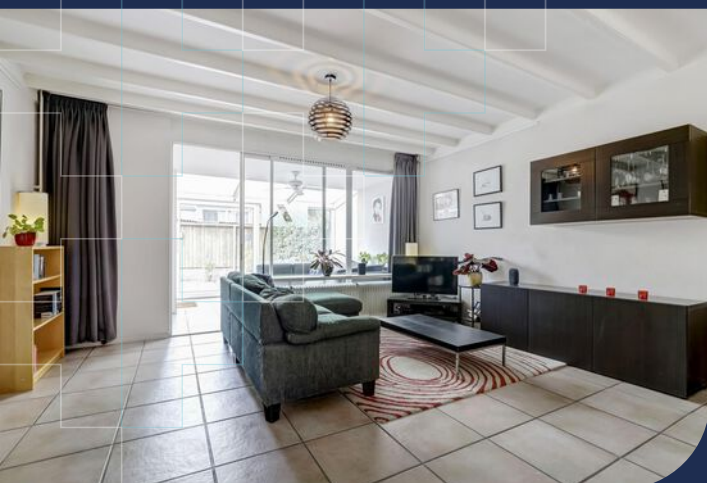

Kraaijenberg 7518

Wijchen



 Uitgebouwde hoek-
woning met eigen oprit
en royale carport

Kenmerken



Vraagprijs
€ 350.000 k.k.



Woonoppervlakte
134 m²



Perceeloppervlakte
158 m²



Bouwjaar
1977

Soort object	Woonhuis	Inhoud	496 m ³
Soort woning	Eengezinswoning	Aantal kamers	6
Type woning	Hoekwoning	Aantal slaapkamers	5
Locatie	Aan rustige weg, in woonwijk	Afmetingen tuin	790 cm lang x 555 cm breed
Bouwvorm	Bestaande bouw	Externe bergruimte	10 m ²
Energielabel	B	Berging	Vrijstaand steen



Meer weten?

Neem contact met onze makelaar

Diederik Sloot

Register Makelaar en Taxateur (RMT)



06 54 28 10 14 / 024 645 45 11



Diederik.sloot@hansjanssen.nl

Omschrijving

UITGEBOUWDE HOEKWONING MET EIGEN OPRIT MET ROYALE CARPORT, stenen berging aan de voor- en achterzijde van de woning, woonkamer met uitbouw/ serre, keuken, moderne toilet ruimte. 3 slaapkamers en nette badkamer op de 1ste verdieping, ruime 2de verdieping met 2 slaapkamers (beide met dakkapel), zonnige tuin met achterom op het westen en 14 zonnepanelen (2020).

Laat je verrassen door deze ruime hoekwoning en maak een afspraak voor een bezichtiging!!

De woning is gelegen in een groene en kindervriendelijke woonomgeving, in een rustig hofje in de woonwijk Kraaijenberg. Het gezellige centrum van Wijchen, het Wijchens Meer, NS-station, Winkelcentrum Achterlo, sportgelegenheden, basisscholen, diverse vormen van voortgezet onderwijs, bioscoop en zwembad zijn binnen enkele minuten bereikbaar. In de directe omgeving zijn fraaie natuurgebieden te vinden, zoals het Leurse Bos, de uiterwaarden van de Maas, recreatiegebied en golfbaan De Berendonck en de Haterse vennen. Wijchen ligt op de rand van Noord-Brabant en Gelderland, de uitvalswegen A50 en A73 op ca. 5 minuten, waardoor Nijmegen (10 km), 's-Hertogenbosch (30 min) en Eindhoven (40 min) goed bereikbaar zijn.

Indeling:

Begane grond:

Entree, hal met tegelvloer, garderobekast, meterkast (vernieuwd in 2020 en voorzien van klikgroepen en glasvezelaansluiting) en toiletruimte met wandcloset, fonteintje, spotje en betegeld in lichte kleurstelling. Royale woonkamer met grote schuifpui naar de uitbouw/serre, tegelvloer, sfeervol balkenplafond, spachtelputz wandafwerking en trap naar de 1ste verdieping. De uitbouw/serre is voorzien van kunststof schuifpui en deur naar de achtertuin, spotjes, verwarming en tegelvloer. Open keuken met U-vormig opgesteld keukenblok, kunststofkozijn, spotjes en voorzien van diverse inbouwapparatuur: 4-pits inductiekookplaat, oven, koelkast met vriezer, vaatwasser en afzuigkap.

1ste verdieping:

De overloop geeft toegang tot de 3 slaapkamers, de badkamer en de vaste trapopgang naar de 2de verdieping. De slaapkamers zijn voorzien van kunststof kozijnen met draaikiepramen/deuren en spachtelputz wandafwerking. De royale slaapkamer aan de voorzijde is voorzien van vloerbedekking en de 2 slaapkamers aan de achterzijde van laminaatvloeren en bieden via draaikiepramen toegang tot het balkon. De moderne badkamer is voorzien van royale inloopdouche met glazenwand en regen- en handdouche, wandcloset, wastafelmeubel, spiegelkast en is geheel betegeld.

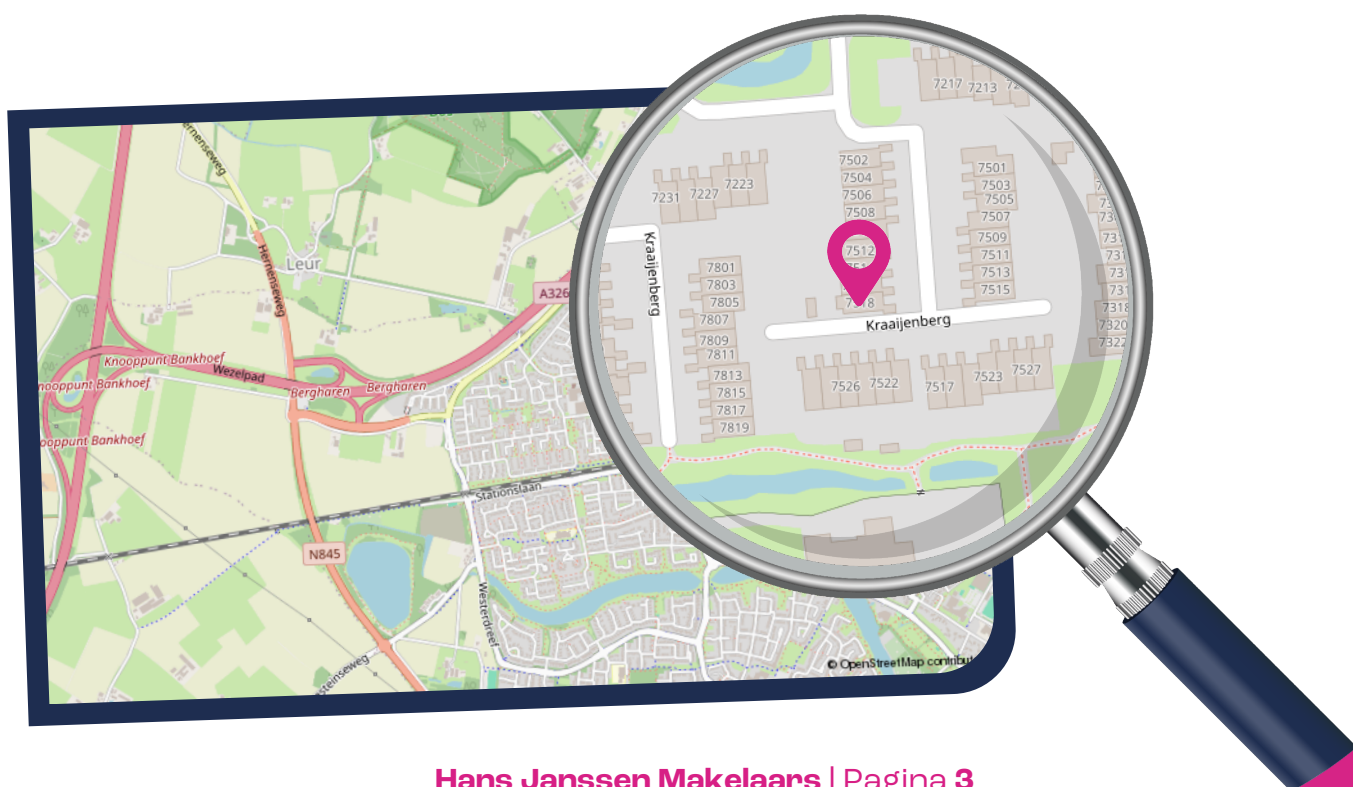

2de verdieping:

Voorzolder met dakvenster, opstelplaats voor de wasmachine en droger en separate bergruimte met opstelplaats voor de Cv-ketel (Bosch, 2008). 2 volwaardige slaapkamers, beide met dakkapel en kunststof kozijnen met draaikiepramen. De slaapkamer aan de achterzijde heeft tevens een handmatig screen.

Tuin:

Zonnige achtertuin gelegen op het westen met buitenkraan, achterom en stenen berging (ca. 10 m²) met wasbak en elektra. In de voortuin/op de eigen oprit kunt je met 2 auto's parkeren onder de carport. Tevens bevindt zich hier een buitenkraan en een stenen berging (ca. 7 m²), welke is voorzien van elektra en opstelplaats voor de omvormer van de 14 zonnepanelen (2020).

Algemene kenmerken:

Bouwjaar 1977, Woonoppervlakte ca. 134 m², Carport ca. 32 m², Balkon ca. 7 m²; Berging ca. 16 m², Inhoud ca. 496 m³, Perceeloppervlakte 158 m².

Bijzonderheden:

- Nette hoekwoning met uitbouw/serre, carport voor 2 auto's en zonnige tuin op het westen;
- 5 slaapkamers, waarvan de 2 slaapkamers op de 2de verdieping, welke beide zijn voorzien van dakkapel;
- Gelegen in kindvriendelijk en rustig hofje;
- 14 zonnepanelen uit 2020;
- meterkast in 2020 vernieuwd;
- Kruipruimte isolatie uit 2020;
- Zijgevel na geïsoleerd in 2021;
- Bijna geheel voorzien van kunststofkozijnen met dubbel glas (behalve voordeur). Het kozijn in de keuken en de kozijnen op 1ste verdieping zijn geplaatst in 2022 en voorzien van HR++ beglazing. Ook zijn de ramen op de 2de verdieping voorzien van HR++ beglazing;
- Aanvaarding: in overleg







Ruime woonkamer met open keuken en schuifpui naar de uitbouw/serre





De woning beschikt over 5 slaapkamers, een moderne badkamer en heerlijke achtertuin





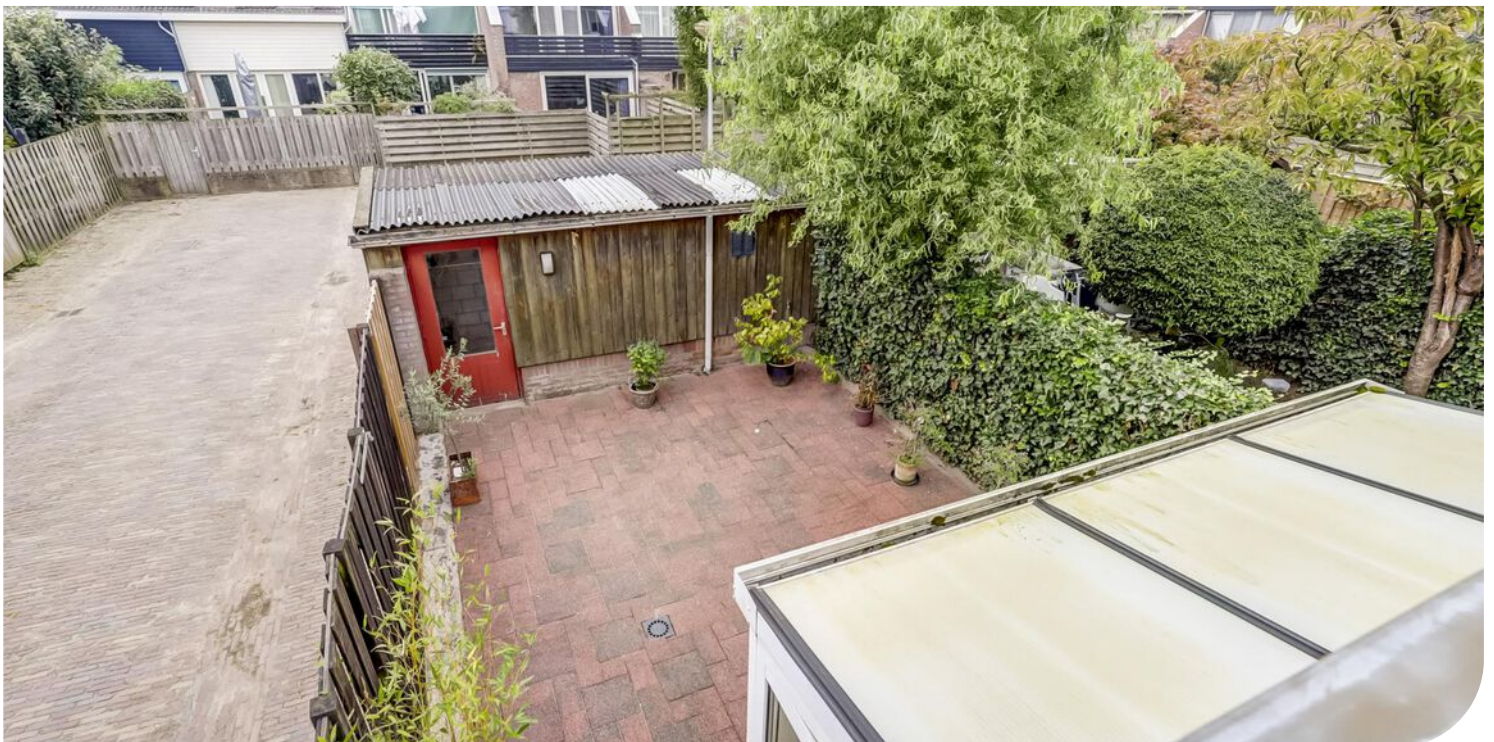



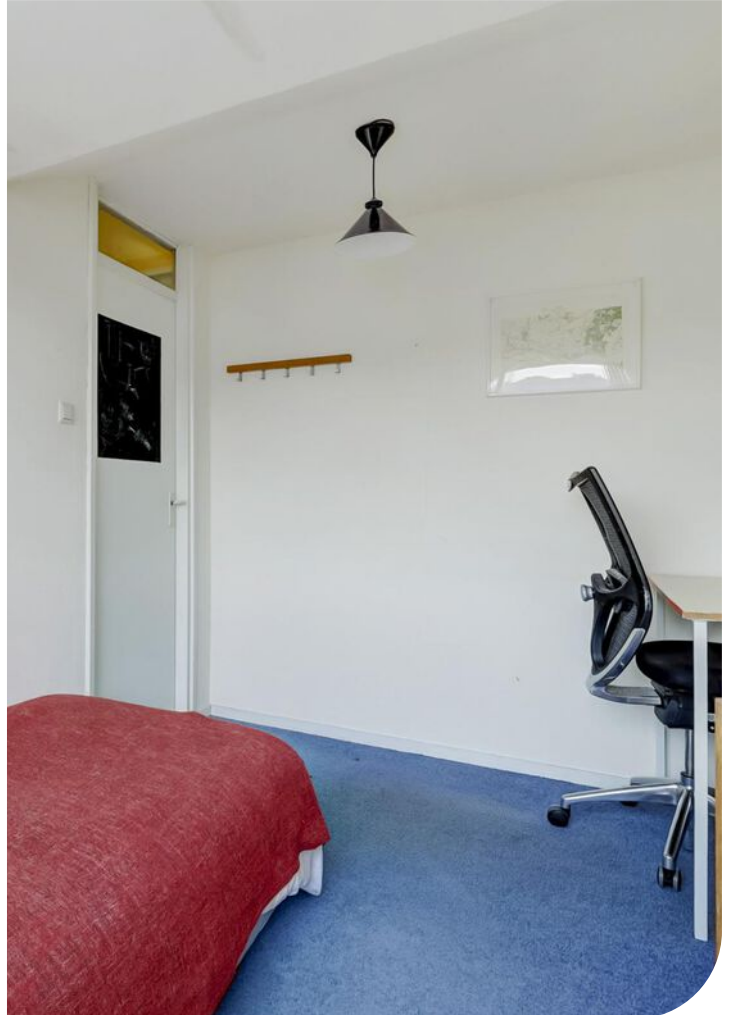





Plattegrond

Begane grond



Plattegrond

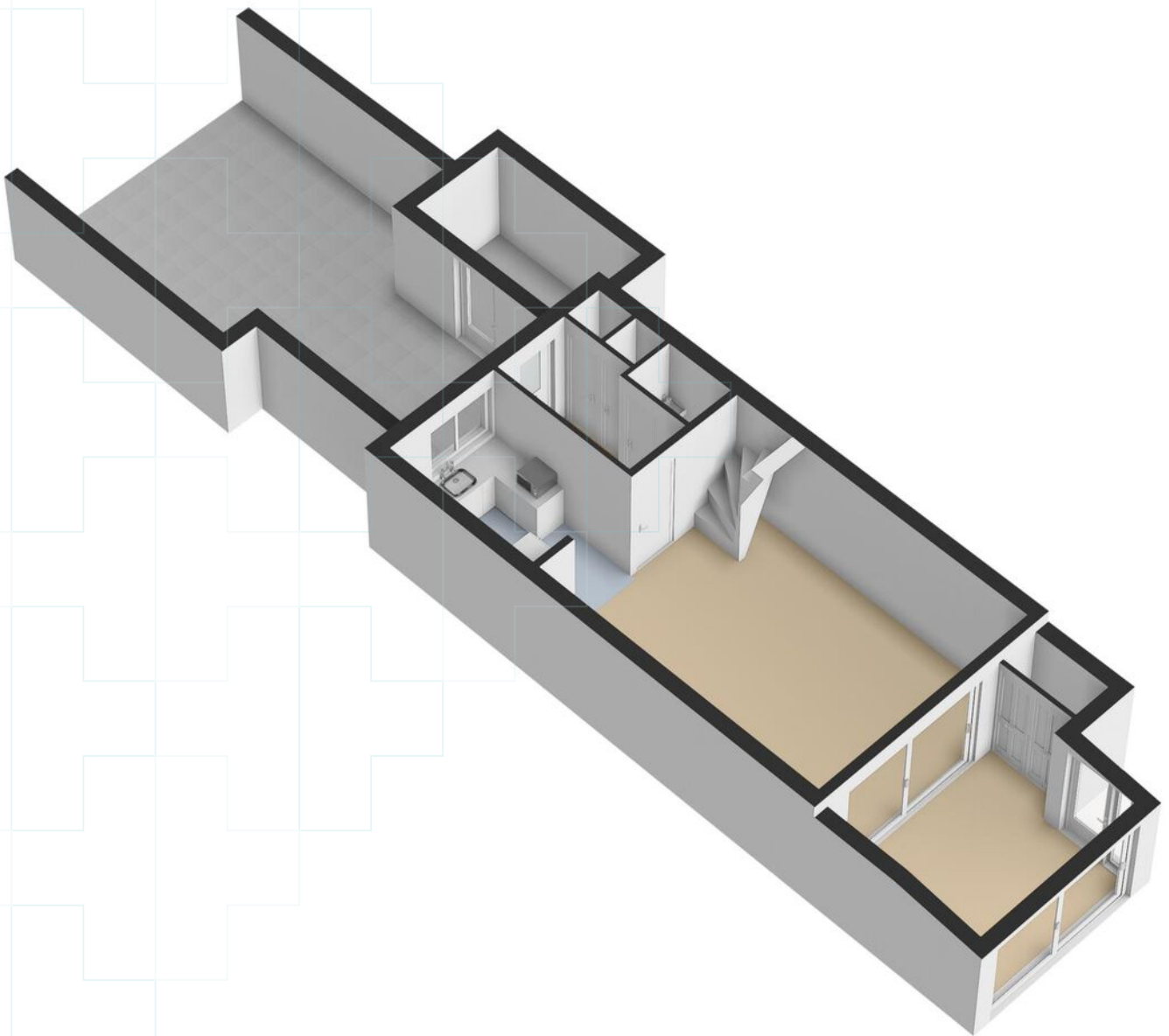

Plattegrond

1ste Verdieping

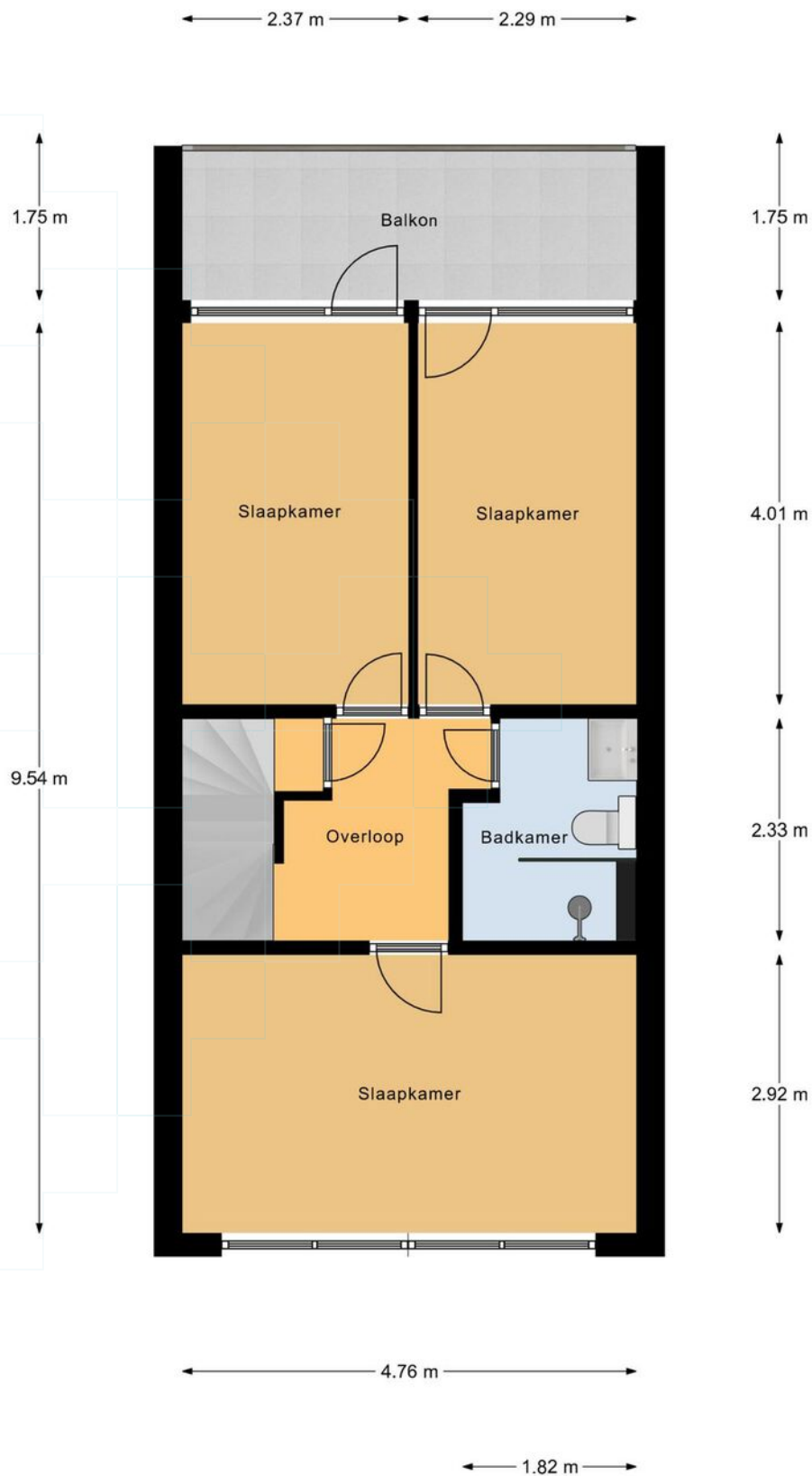

Eerste Verdieping

Plattegrond

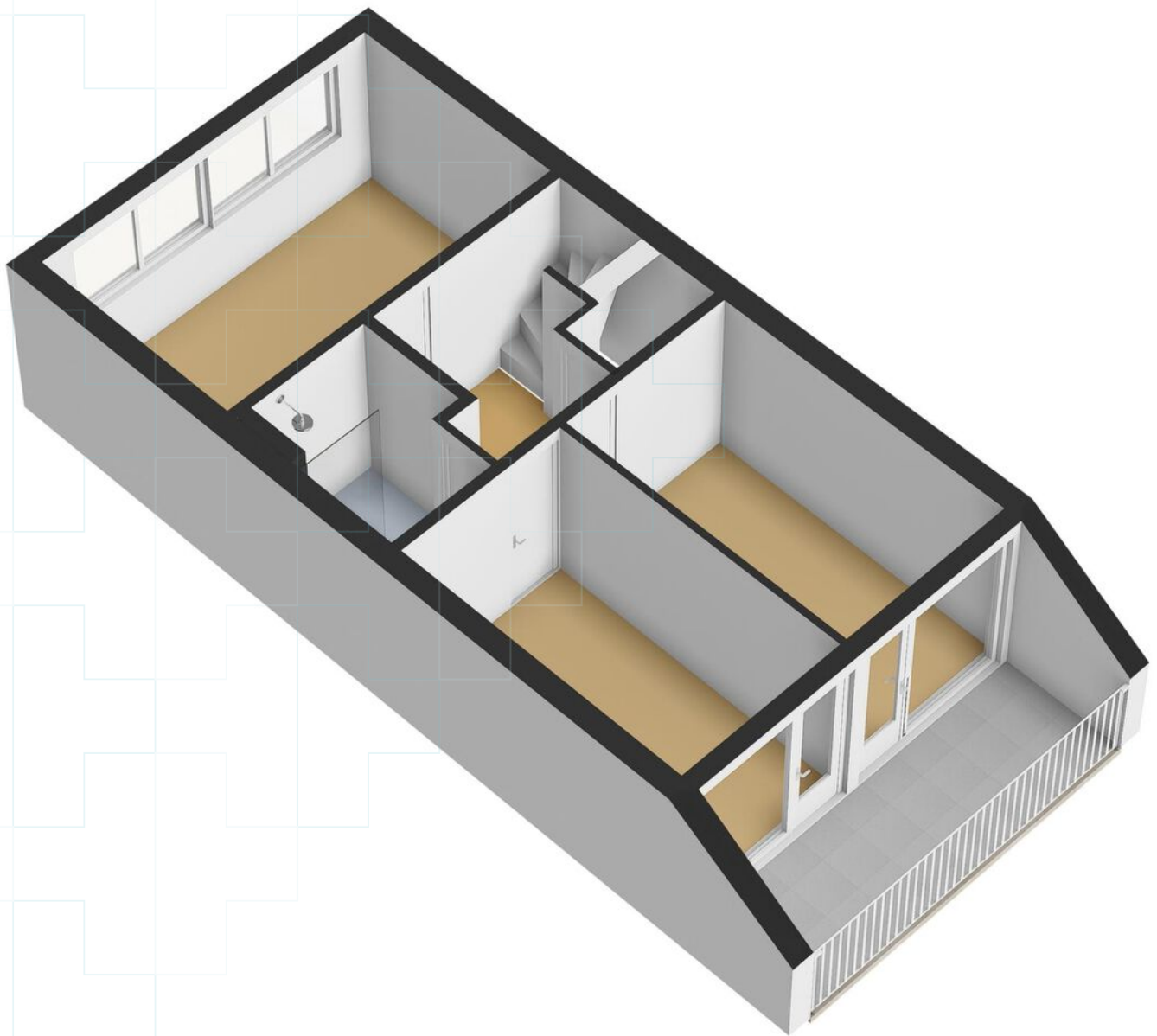

Plattegrond

2de Verdieping



Tweede Verdieping

Plattegrond

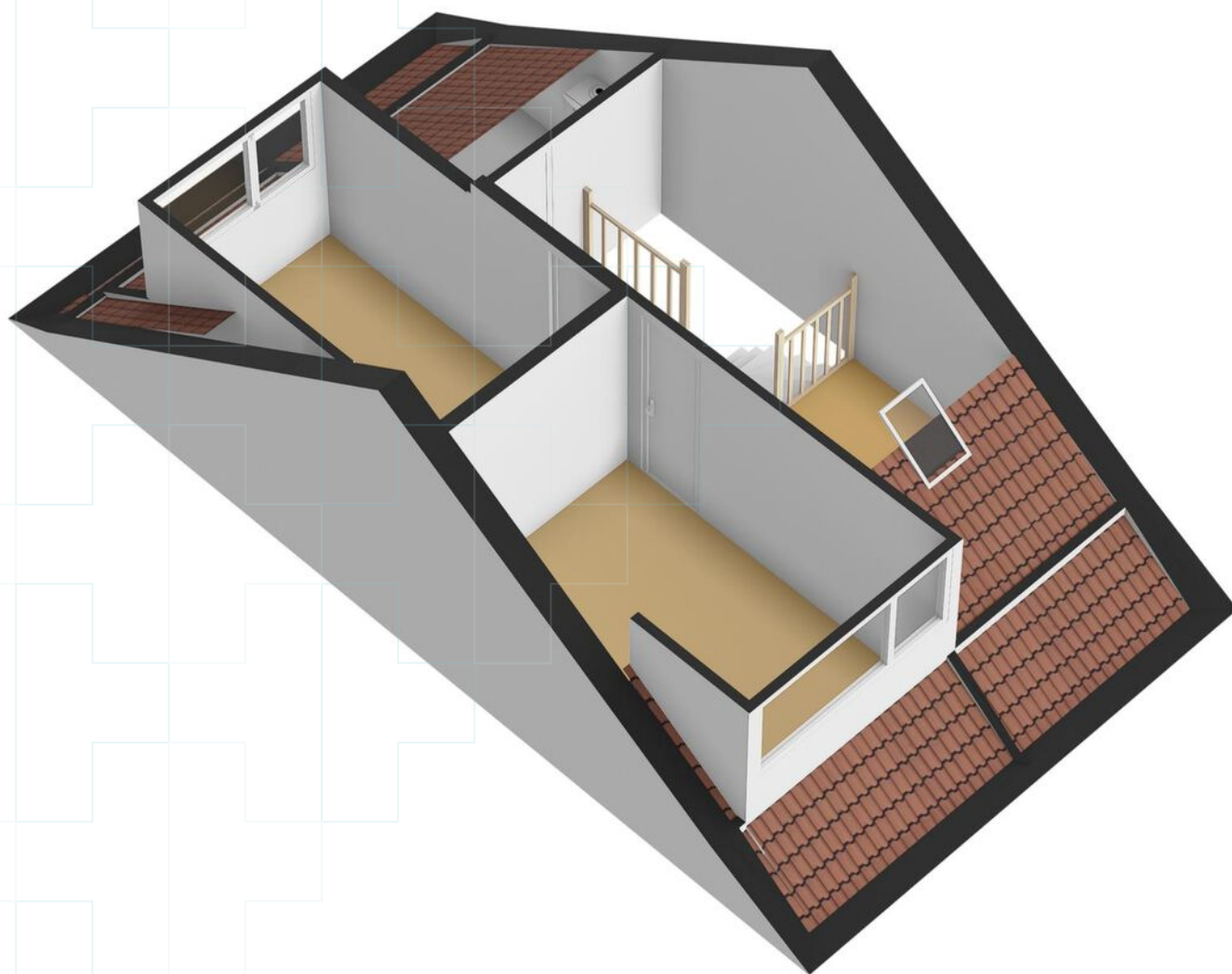

Plattegrond

Berging

← 1.99 m →

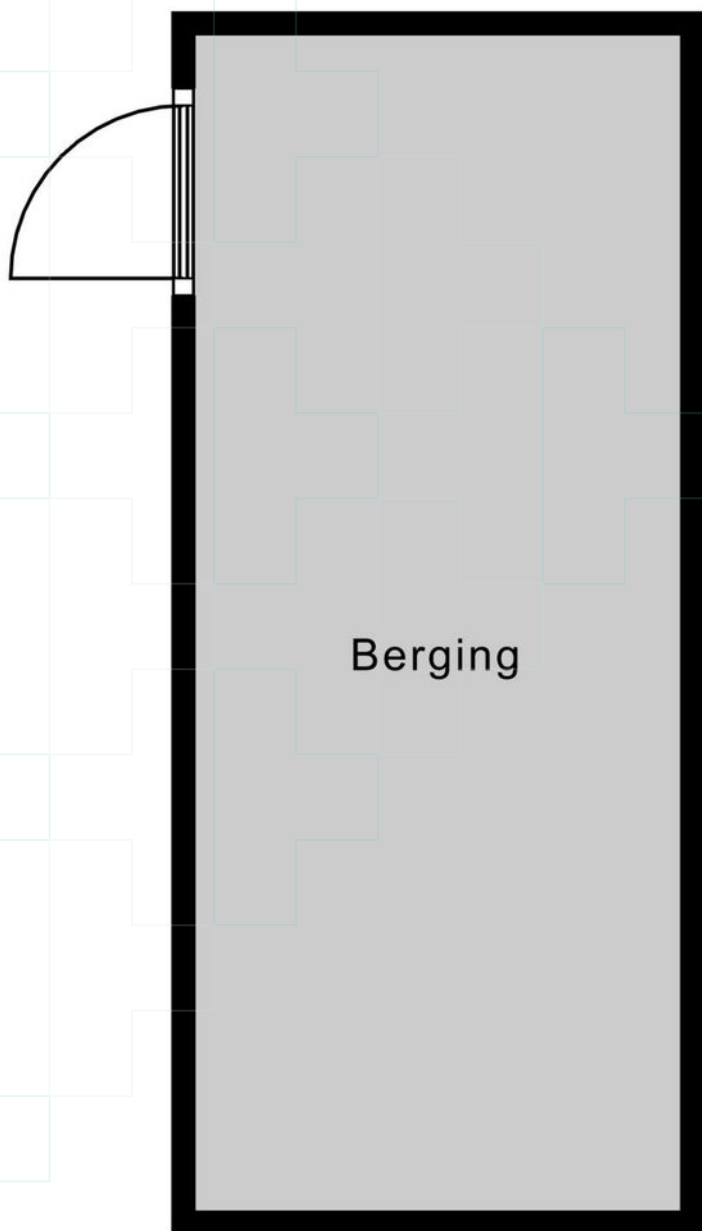

4.83 m

Berging

Plattegrond

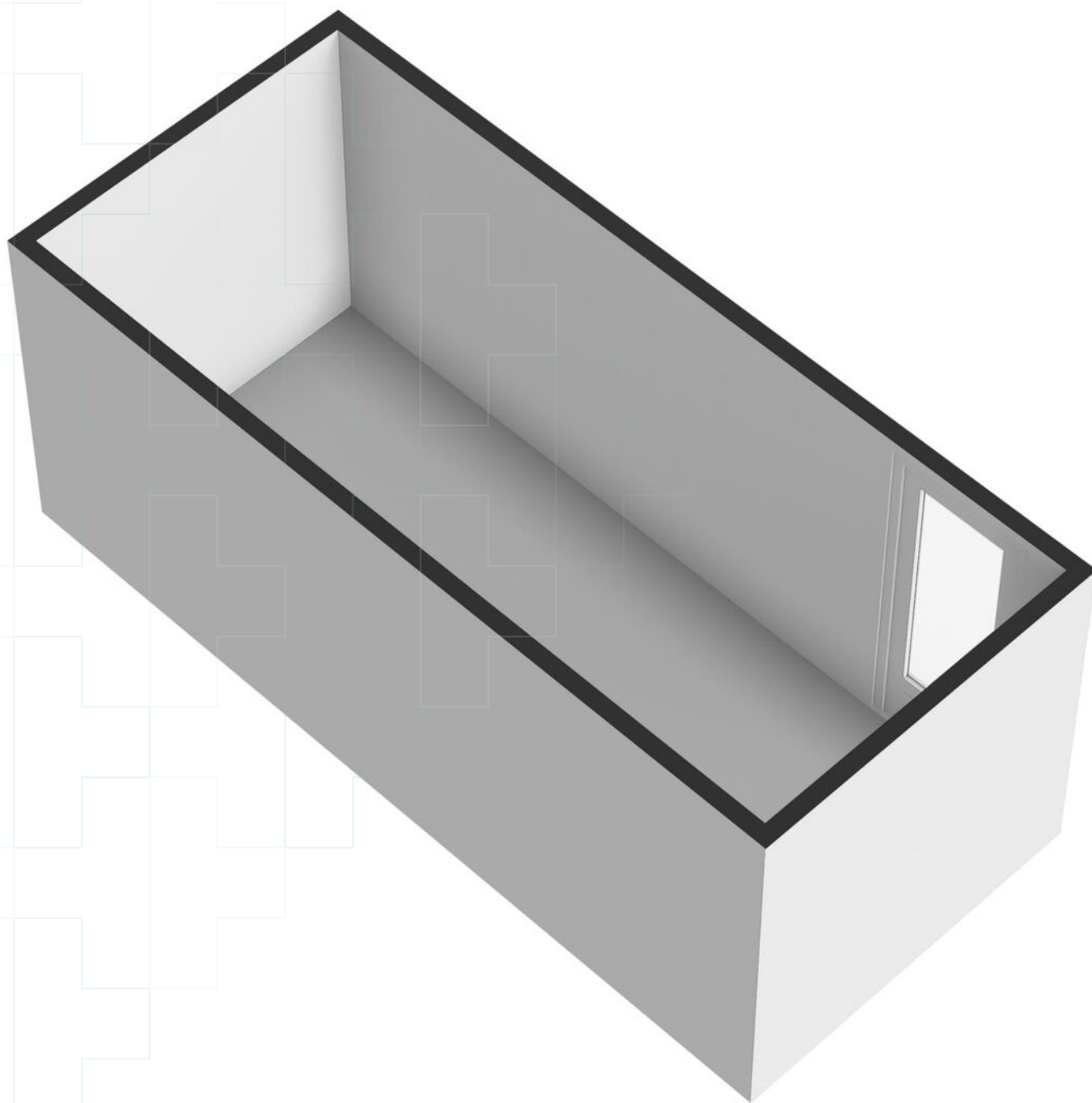

Kadastrale kaart

Kadastrale kaart

Uw referentie: ---

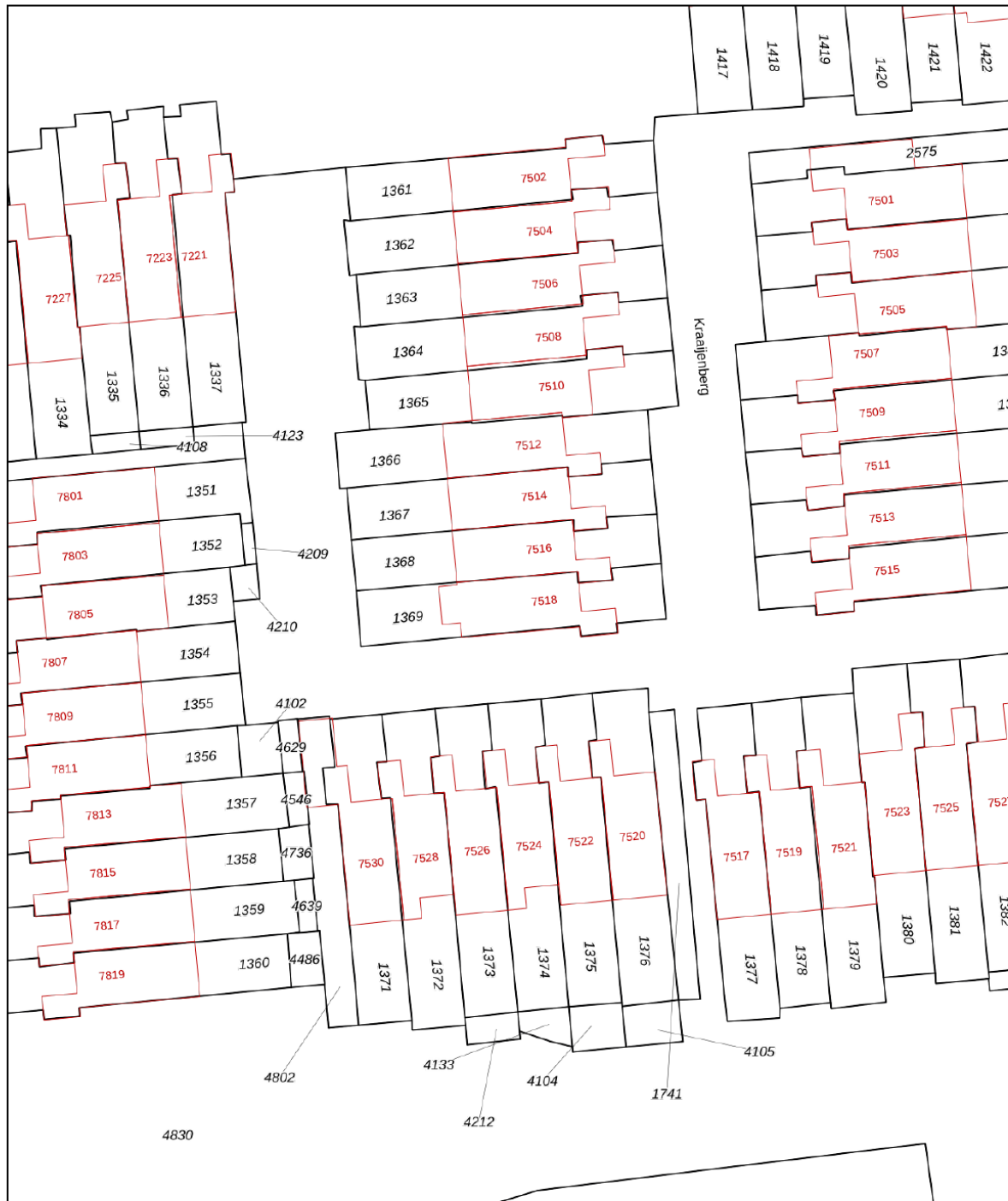

<p>12345 25</p> <p>— Perceelnummer — Huisnummer — Vastgestelde kadastrale grens — Voorlopige kadastrale grens — Administratieve kadastrale grens — Bebouwing</p>	<p>Schaal 1: 500</p> <p>Kadastrale gemeente Wijchen Sectie L Perceel 1369</p>	<p>kadaster</p> 
--	---	--

Voor een eensluitend uittreksel, geleverd op 18 maart 2024
De bewaarder van het kadaster en de openbare registers

Aan dit uittreksel kunnen geen betrouwbare maten worden ontleend.
De Dienst voor het kadaster en de openbare registers behoudt zich de intellectuele eigendomsrechten voor, waaronder het auteursrecht en het databankenrecht.

Lijst van zaken

	Blijft achter	Gaat mee	Ter overname
Woning - Interieur			
Designradiator(en)	●		
Verlichting, te weten			
- inbouwspots/dimmers	●		
- opbouwspots/armaturen/lampen/dimmers	●		
- losse (hang)lampen		●	
- Plafonnieres	●		
Raamdecoratie/zonwering binnen, te weten			
- gordijnrails	●		
- gordijnen	●		
- overgordijnen	●		
- lamellen	●		
- (losse) horren/rolhorren	●		
Vloerdecoratie, te weten			
- vloerbedekking	●		
- laminaat	●		
- plavuizen	●		
- Zeil (zolderoverloop)	●		
Overig, te weten			
- schilderij ophangstelsel	●		
Woning - Keuken			
Keukenblok (met bovenkasten)	●		
Keuken (inbouw)apparatuur, te weten			
- kookplaat	●		
- afzuigkap	●		
- magnetron		●	
- oven	●		
- koel-vriescombinatie	●		
- vaatwasser	●		
- koffiezetapparaat		●	
- Boiler	●		
Woning - Sanitair/sauna			
Toilet met de volgende toebehoren			
- toilet	●		

Lijst van zaken

	Blijft achter	Gaat mee	Ter overname
- toiletrolhouder	●		
- toiletborstel(houder)	●		
- fontein	●		
Badkamer met de volgende toebehoren			
- douche (cabine/scherm)	●		
- wastafel	●		
- wastafelmeubel	●		
- toiletkast	●		
- toilet	●		
- toiletrolhouder	●		
- toiletborstel(houder)	●		
Woning - Exterieur/installaties/veiligheid/ energiebesparing			
(Voordeur)bel	●		
(Veiligheids)sloten en overige inbraakpreventie	●		
Rookmelders		●	
(Klok)thermostaat	●		
Screens	●		
Telefoonaansluiting/internetaansluiting	●		
Waterslot wasautomaat		●	
Zonnepanelen	●		
Warmwatervoorziening, te weten			
- CV-installatie	●		
- boiler	●		
Tuin - Inrichting			
Tuinaanleg/bestrating	●		
Beplanting	●		
Tuin - Verlichting/installaties			
Buitenverlichting	●		
Tijd- of schemerschakelaar/bewegingsmelder	●		
Tuin - Bebouwing			
Tuinhuis/buitenberging	●		

Vragenlijst

Vraag

Antwoord

Bijzonderheden 1 A.

Zijn er nadat u het perceel in eigendom hebt gekregen nog andere, eventuele aanvullende notariële of onderhandse akten opgesteld met betrekking tot het perceel?

Nee

Zo ja, welke?

Bijzonderheden 1 B.

Zijn er mondelinge of schriftelijke afspraken gemaakt over aangrenzende percelen?
(Denk hierbij aan regelingen voor het gebruik van een poort, schuur, garage, tuin, overeenkomsten met meerdere burens, toezeggingen, erfafscheidingen.)

Ja

Zo ja, welke zijn dat?

Schutting in de achtertuin is gezamenlijk eigendom met de burens.

Bijzonderheden 1 C.

Wijken de huidige terreinafscheidingen af van de kadastrale eigendomsgrenzen?
(Denk hierbij ook aan strookjes grond van de gemeente die u in gebruik heeft, of grond van u die gebruikt wordt door de burens.)

Nee

Zo ja, waaruit bestaat die afwijking?

Bijzonderheden 1 D.

Is een gedeelte van de woning, schuur, garage of schutting gebouwd op grond van de burens of andersom?

Nee

Zo ja, graag nader toelichten:

Bijzonderheden 1 E.

Heeft u grond van derden in gebruik?

Nee

Zo ja, welke grond?

Bijzonderheden 1 F.

Rusten er 'bijzondere lasten en beperkingen' op de woning en/of het perceel?
(Bijzondere lasten en beperkingen kunnen privaatrechtelijke beperkingen zijn zoals (lijdende) erfdienstbaarheden (bijvoorbeeld een recht van overpad), kwalitatieve verplichtingen, kettingbedingen, vruchtgebruik, voorkeursrecht (bijvoorbeeld een eerste recht van koop), opstalrecht, erfpacht, huurkoop. Het kan ook gaan om publiekrechtelijke beperkingen zoals een aanschrijving van de gemeente in het kader van een illegale verbouwing)

Nee

Zo ja, welke?

Bijzonderheden 1 G.

Is de Wet voorkeursrecht gemeenten van toepassing?

Nee

Bijzonderheden 1 H.

Vragenlijst

Vraag	Antwoord
Is er een anti-speculatiebeding en/of zelfbewoningsplicht van toepassing op de woning? Zo ja, hoe lang nog?	Nee
Bijzonderheden 1 I.	
Is er sprake van een beschermd stads- of dorpsgezicht of loopt er een procedure tot aanwijzing daartoe?	Nee
Is er sprake van een gemeentelijk-, provinciaal-of rijksmonument of loopt er een procedure tot aanwijzing daartoe?	Nee
Is er volgens het bestemmingsplan sprake van een beeldbepalend of karakteristiek object?	Nee
Bijzonderheden 1 J.	
Is er sprake (geweest) van ruilverkaveling? Zo ja, moet u hiervoor ruilverkavelingsrente betalen? Zo ja, hoeveel en voor hoe lang? Bedrag: Duur:	Nee
Bijzonderheden 1 K.	
Is er sprake van onteigening?	Nee
Bijzonderheden 1 L.	
Is de woning of de grond geheel of gedeeltelijk verhuurd of bij anderen in gebruik? Zo ja: Is er een huurcontract/ gebruiksovereenkomst? Indien er geen contract of overeenkomst is, beschrijf hieronder wat (mondeling) met de huurder/ gebruiker is afgesproken: Welk gedeelte is verhuurd/ in gebruik gegeven? Welke delen vallen onder gezamenlijk gebruik? Welke zaken zijn van de huurder en mag hij verwijderen bij ontruiming? (Bijvoorbeeld geiser, keuken, lampen.) Heeft de huurder een waarborgsom gestort? Zo ja, hoeveel? Heeft u nog andere afspraken met de huurders gemaakt? Zo ja, welke?	Nee
Bijzonderheden 1 M.	
Is er over de woning een geschil/procedures gaande, al dan niet bij de rechter, huurcommissie of een andere instantie?(bijvoorbeeld onteigening/kwesties met burens, zoals erfdiensbaarheden, recht van overpad, erfafscheidingen e.d.) Zo ja, welke is/zijn dat?	Nee

Vragenlijst

Vraag

Antwoord

Bijzonderheden 1 N.

Is er bezwaar gemaakt tegen de waardebeschikking WOZ? Nee

Zo ja, toelichting:

Bijzonderheden 1 O.

Zijn er door de overheid of nutsbedrijven verbeteringen of herstellingen voorgeschreven of aangekondigd die nog niet naar behoren zijn uitgevoerd? Nee

Zo ja, welke?

Bijzonderheden 1 P.

Zijn er in het verleden subsidies of premies verstrekt die bij verkoop van de woning voor een deel kunnen worden teruggevorderd? Nee

Zo ja, welke?

Bijzonderheden 1 Q.

Is de woning onbewoonbaar verklaard of in het verleden ooit onbewoonbaar verklaard geweest? Nee

Zo ja, waarom?

Bijzonderheden 1 R.

Is er bij verkoop sprake van een omzetbelastingheffing? Nee
(Bijvoorbeeld omdat het een voormalig bedrijfsroerendgoed is, of een woning met praktijkgedeelte, of omdat u pas ingrijpend verbouwd hebt.)

Zo ja, waarom?

Bijzonderheden 1 S.

Hoe gebruikt u de woning nu? (Bijvoorbeeld woning, praktijk, winkel, opslag) Woning

Is dat gebruik volgens de gemeente toegestaan? Ja

Zo nee, heeft de gemeente dit strijdige gebruik wel eens bij u aangekaart?

Hoe heeft de gemeente dit strijdige gebruik bij u aangekaart?

Gevels 2 A.

Is er sprake (geweest) van vochtdoorslag of aanhoudend vochtige plekken op de gevels? Nee

Zo ja, waar?

Gevels 2 B.

Zijn er (gerepareerde) scheuren/beschadigingen in/aan de gevels aanwezig? Nee

Zo ja, waar?

Gevels 2 C.

Vragenlijst

Vraag

Antwoord

Zijn de gevels tijdens de bouw geïsoleerd?

Ja

Zo nee, zijn de gevels daarna (deels) geïsoleerd?

Zo ja, wanneer heeft de isolatie van de gevels plaatsgevonden en met welk isolatiemateriaal?

Heeft u een certificaat of bewijs van het na-isoleren?

Is er sprake van volledige isolatie?

Niet bekend

Zo nee, welke delen van de gevels zijn er niet geïsoleerd?

De zijgevel is na-geïsoleerd (HR++ ThermoFoam 2021). Dat is niet gedaan bij de voorgevel omdat dat waarschijnlijk weinig meerwaarde had, maar die is bij de bouw al wel geïsoleerd.

Gevels 2 D.

Zijn de gevels ooit gereinigd?

Niet bekend

Zo ja, volgens welke methode en wanneer?

-

Dak(en) 3 A.

Hoe oud zijn de daken ongeveer? Platte daken:

6 jaar (2018)

Overige daken:

ca. 45 jaar

Dak(en) 3 B.

Heeft u last van daklekkages (gehad)?

Ja

Zo ja, waar?

Slaapkamer op zolder aan de voorzijde (plat dak van dakkapel); dakbedekking is toen vernieuwd. (2018)
Stookzolder; verholpen bij verwijderen schoorsteen (2023)

Dak(en) 3 C.

Zijn er in het verleden gebreken geconstateerd aan de dakconstructie zoals scheve, doorbuigende, krakende, beschadigde en/of aangetaste dakdelen?

Nee

Zo ja, waar?

Dak(en) 3 D.

Heeft u het dak al eens (gedeeltelijk) laten vernieuwen c.q. laten repareren?

Ja

Zo ja, welk (gedeelte van het) dak en waarom?

Na verwijdering van schoorsteen is een klein deel van het dak met nieuwe dakpannen gelegd.

Dak(en) 3 E.

Is het dak tijdens de bouw geïsoleerd? Platte daken:

Ja

Vragenlijst

Vraag	Antwoord
Overige daken: Zo nee, is het dak daarna geïsoleerd? Platte daken:	Ja
Overige daken: Zo ja, wanneer heeft de isolatie plaatsgevonden en met welk isolatiemateriaal?	Schuin dak: bij de bouw; Platte daken: bij de constructie van de dakkapel voor (2003) en de renovatie van de dakkapel achter (2005)
Heeft u een certificaat of bewijs van het na-isoleren?	Nee
Is er sprake van volledige isolatie? Platte daken:	Ja
Overige daken: Zo nee, welke delen zijn er niet geïsoleerd?	Nee De plek waar de schoorsteen heeft gestaan is niet geïsoleerd; ca 0,5 m ²
Dak(en) 3 F.	
Zijn de regenwaterafvoeren lek of verstopt? Zo ja, toelichting:	Nee
Dak(en) 3 G.	
Zijn de dakgoten lek of verstopt? Zo ja, toelichting:	Nee
Kozijnen, ramen en deuren 4 A.	
Van welk materiaal zijn de buitenkozijnen gemaakt? (bijvoorbeeld hout, kunststof of aluminium of een andersoortig materiaal)	Kunststof. Alleen het kozijn van de voordeur is nog hout.
Kozijnen, ramen en deuren 4 B.	
Wanneer zijn de buitenkozijnen, ramen en deuren voor het laatst geschilderd?	Schuur- en voordeur, schuur: 2005
Is dit gebeurd door een erkend schildersbedrijf? Zo ja, door wie?	Ja Schildersbedrijf Van As
Kozijnen, ramen en deuren 4 C.	
Functioneren alle scharnieren en sloten? Zo nee, toelichting:	Nee Badkamer kan niet op slot.
Kozijnen, ramen en deuren 4 D.	
Zijn voor alle afsluitbare deuren, ramen etc. sleutels aanwezig? Zo nee, voor welke deuren, ramen etc. niet?	Ja

Vragenlijst

Vraag

Antwoord

Kozijnen, ramen en deuren 4 E.

Is er sprake van isolerende beglazing?

Ja

Zo ja, welk type glas?
(bijvoorbeeld HR, HR+, HR++ of HR+++; zie de glassponning waarin doorgaans staat vermeld welke type glas er is geplaatst)

Keuken, 1e verdieping en zolder: HR++
Serre: dubbelglas, onbekend welk type

Is er sprake van isolerende beglazing in de gehele woning?

Nee

Zo nee, welke ramen zijn niet geïsoleerd?

Voordeur

Kozijnen, ramen en deuren 4 F.

Is er bij de isolerende beglazing sprake van condensvorming tussen het glas?
(Denk aan lekkende ruiten.)

Nee

Zo ja, waar?

Vloeren, plafonds en wanden 5 A.

Is er sprake (geweest) van vochtdoorslag of optrekkend vocht op de vloeren, plafonds en/of wanden?

Nee

Zo ja, waar?

Vloeren, plafonds en wanden 5 B.

Is er sprake (geweest) van schimmelvorming op de vloeren, plafonds en/of wanden?

Nee

Zo ja, waar?

Vloeren, plafonds en wanden 5 C.

Zijn er (gerepareerde) of (verborgen) scheuren en/of beschadigingen in/aan vloeren, plafonds en/of wanden aanwezig?

Ja

Zo ja, waar?

Servicekoker woonkamer
Slaapkamer 1e verdieping voorzijde
Slaapkamers 1e verdieping achterzijde
Overloop 1e verdieping
Zolder overloop: scheurtje; klein gat in nok (binnenzijde) na sloop schoorsteen
Slaapkamer zolder achterzijde barst in plafond

Vloeren, plafonds en wanden 5 D.

Hebben zich in het verleden problemen voorgedaan met de afwerkingen?
(Bijvoorbeeld loszittend tegelwerk, loslatend behang of spuitwerk, holklinkend of loszittend stucwerk, etc.)

Ja

Zo ja, waar?

Tegelwand achter wasmachine op zolder zit deels los, en is deels afgebroken
Sommige plavuizen klinken hol

Vragenlijst

Vraag

Antwoord

Vloeren, plafonds en wanden 5 E.

Is er sprake (geweest) van gebreken aan de vloerconstructie, zoals scheve, doorbuigende, krakende, beschadigde en/of aangetaste vloerdelen?

Nee

Zo ja, waar?

Vloeren, plafonds en wanden 5 F.

Is er sprake van vloerisolatie?

Ja

Zo ja, wanneer heeft de isolatie van de vloer plaatsgevonden en met welk isolatiemateriaal?

Maart 2020, Rouwenhorst Isolatie, Bodemisolatie met PS Chips (kruipruimte)

Heeft u een certificaat of bewijs van het na-isoleren?

Ja

Is er sprake van volledige isolatie?

Nee

Zo nee, welke delen zijn er niet geïsoleerd?

De kruipruimte loopt niet door tot onder de serre; daaronder is niet extra geïsoleerd.

Fundering, kruipruimte en kelder 6 A.

Is er sprake (geweest) van gebreken aan de fundering?

Nee

Zo ja, waar?

Fundering, kruipruimte en kelder 6 B.

Is de kruipruimte toegankelijk?

Ja

Is de kruipruimte droog?

Nee

Zo nee of meestal, toelichting:

Plassen op de bodem.

Fundering, kruipruimte en kelder 6 C.

Is er sprake van vochtdoorslag door de kelderwand?

Nee

Zo ja of soms, toelichting:

Fundering, kruipruimte en kelder 6 D.

Is de grondwaterstand in de afgelopen jaren waarneembaar gewijzigd of is er sprake van wateroverlast geweest?

Nee

Zo ja, heeft dit tot problemen geleid in de vorm van water in de kruipruimte c.q. kelder?

Zo nee, tot wat voor andere problemen heeft dit geleid?

Installaties 7 A.

Wat voor warmte-installatie(s) is/zijn er aanwezig in de woning (bijvoorbeeld cv-installatie, WTW-systeem, WKO-systeem, (hybride) warmtepomp, airconditioning, zonneboiler, elektrische boiler, pelletkachel dan wel een andere installatie)

CV-combiketel

Is/zijn de installatie(s) eigendom?

Ja

Vragenlijst

Vraag

Antwoord

Zo nee, toelichting:
(bijvoorbeeld de installatie(s) is/ zijn gehuurd of geleased. Tevens huur-/ leaseprijs vermelden)

Merk van de installatie(s):

Bosch

Type(nummer) van de installatie(s):

30 HRC

Installatiedatum van de installatie(s):

Januari 2008

Op welke datum is/zijn deze installatie(s) voor het laatst onderhouden?

5 augustus 2024

Is het onderhoud uitgevoerd door een erkend bedrijf?

Ja

Zo ja, door wie?

Romijnders Service BV

Installaties 7 B.

Zijn er de afgelopen tijd zaken opgevallen ten aanzien van de installatie(s)?
(bijvoorbeeld de cv-installatie moet meer dan 1 keer per jaar bijgevoerd worden of de installatie functioneert niet goed)

Nee

Zo ja, wat is u opgevallen?

Installaties 7 C.

Zijn er radiatoren die niet warm worden?

Nee

Zo ja, welke?

Installaties 7 D.

Zijn er radiatoren of (water)leidingen die lekken?

Nee

Zo ja, waar en welke?

Installaties 7 E.

Zijn er radiatoren of (water)leidingen die ooit zijn bevroren?

Nee

Zo ja, waar?

Installaties 7 F.

Heeft u vloerverwarming in de woning?

Nee

Zo ja, betreft dit elektrische vloerverwarming, vloerverwarming met warm water of anders? Elektrisch:

warm water:

overig, namelijk

Waar bevindt zich de elektrische vloerverwarming?

Waar bevindt zich de vloerverwarming met warm water?

Waar bevindt zich de overige vloerverwarming?

Installaties 7 G.

Zijn er vertrekken die niet (goed) warm worden?

Nee

Zo ja, welke?

Vragenlijst

Vraag	Antwoord
Installaties 7 H.	
Heeft de woning zonnepanelen die uw eigendom zijn?	Ja
Heeft de woning zonnepanelen die worden gehuurd of geleased?	Nee
Kan het huurcontract/ leasecontract worden overgenomen door koper? Zo ja, dan overnamecontract opvragen.	
Hoeveel zonnepanelen zijn er aanwezig? Aantal:	14
Zo ja, blijven de zonnepanelen achter?	Ja
Wat is de capaciteit van één zonnepaneel? (De capaciteit van zonnepanelen wordt uitgedrukt in Wattpiek (Wp). Bijvoorbeeld één zonnepaneel levert 390 Wp.	320Wp
Functioneren alle zonnepanelen?	Ja
Wat is het merk/ type van de zonnepanelen?	JA Solar S17 320Wp, Half-cut Full Black (1689x996x35):
Maakt u gebruik van een app om de opbrengst van de zonnepanelen te bekijken?	Ja
Zo ja, welke?	(my)SolarEdge
In welk jaar zijn de zonnepanelen geplaatst en door wie? Jaar:	2020, door '100% zonnig'
Installateur:	100% zonnig
Is de btw over het aankoopbedrag teruggevraagd van de belastingdienst?	Ja
Hoeveel stroom heeft u het afgelopen jaar opgewekt? Jaar:	2023
Aantal kWh:	2576
Hoe lang zit er nog fabrieksgarantie op de zonnepanelen?	Productgarantie: 8 jaar; Opbrengstgarantie: 21 jaar
Zijn de zonnepanelen aangeschaft met subsidie?	Ja
Zo ja, moet de subsidie worden terugbetaald?	Nee
Zo ja, welk bedrag moet worden terugbetaald?	
Installaties 7 I.	
In welk jaar zijn voor het laatst de aanwezige schoorsteenkanalen/ rookgasafvoeren geveegd/gereinigd?	-
Installaties 7 J.	
Wanneer heeft u de aanwezige schoorsteenkanalen voor het laatst gebruikt?	-
Is de trek van aanwezige schoorsteenkanalen goed?	Ja
Installaties 7 K.	
Zijn er onderdelen van de elektrische installatie vernieuwd? (onder de elektrische installatie wordt verstaan alle elektra leidingen/ schakelaars stopcontacten, meterkast e.d.)	Ja

Vragenlijst

Vraag

Antwoord

Zo ja, wanneer en welke onderdelen?

Meterkast is compleet vernieuwd bij de aanleg van de zonnepanelen in 2020. Elektra in de keuken is nieuw vernieuwd bij de plaatsing van de keuken.

Zijn er gebreken aan de elektrische installatie?

Nee

Zo ja, welke?

Installaties 7 L.

Is er een laadpaal aanwezig voor een elektrische auto?

Nee

Zo ja, waar bevindt deze zich?

Blijft deze achter?

Installaties 7 M.

Is er mechanische ventilatie of een soortgelijk systeem aanwezig?

Nee

Zo ja, functioneert dit systeem naar behoren?

Zo nee, toelichting:

Wanneer is dit systeem voor het laatst onderhouden?

Hoe oud is dit systeem ongeveer?

Installaties 7 N.

Is er een domoticasysteem of een soortgelijk systeem aanwezig? (Een domoticasysteem bedient de verwarming, verlichting, verwarming, audio, ventilatie e.d. automatisch)

Nee

Zo ja, functioneert dit systeem naar behoren?

Zo nee, toelichting:

Hoe oud is dit systeem ongeveer?

Installaties 7 O.

Zijn er rookmelders op iedere verdieping aanwezig?

Nee

Zo ja, hoe oud zijn de rookmelders ongeveer?

Ca. een jaar

Sanitair, riolering en keuken 8 A.

Zijn er beschadigingen aan wastafels, douche, bad, toiletten, gootstenen en kranen?

Nee

Zo ja, welke?

Sanitair, riolering en keuken 8 B.

Hoe oud is de badkamer ongeveer?

12 jaar

Sanitair, riolering en keuken 8 C.

Vragenlijst

Vraag	Antwoord
Lopen de afvoeren van wastafels, douche, bad, toiletten, gootstenen en kranen goed door? Zo nee, welke niet?	Ja
Sanitair, riolering en keuken 8 D.	
Is de woning aangesloten op het gemeentelijke riool?	Ja
Sanitair, riolering en keuken 8 E.	
Zijn er gebreken (geweest) aan de riolering, zoals breuken, stankoverlast, lekkages, etc.? Zo ja, welke?	Nee
Sanitair, riolering en keuken 8 F.	
Is er een andere voorziening, zoals een septictank, beerput of dergelijk aanwezig? Zo ja, wat is er aanwezig en hoe dient dit te worden onderhouden?	Nee
Sanitair, riolering en keuken 8 G.	
Van welk jaar dateert de keukenopstelling ongeveer?	2002
Sanitair, riolering en keuken 8 H.	
Van welk jaar dateert de inbouwapparatuur ongeveer? Functioneert alle inbouwapparatuur? Zo nee, welk inbouwapparaat functioneert niet?	koelkast en afzuigkap: 2002; inductiekookplaat: 2016 oven, inductiekookplaat, vaatwasser tussen 2015-2020. Ja
Sanitair, riolering en keuken 8 I.	
Heeft u een kokend water kraan? (bijvoorbeeld een Quooker kraan of een soortgelijke kraan) Zo ja, functioneert deze kraan naar behoren en hoe oud is deze kraan ongeveer?	Nee
Diversen 9 A.	
Wat is het bouwjaar van de woning?	1977
Diversen 9 B.	
Zijn er asbesthoudende materialen in/op de woning/ bijgebouw(en) aanwezig? (bijvoorbeeld asbest zeil, een asbestplaat die onder en/of achter de CV ketel is geplaatst, asbesthoudend isolatiemateriaal om de verwarmingsbuis, asbesthoudend koord bij oude cv-ketels/gaskachels, asbestgolfplaten e.d.) Zo ja, welke en waar?	Niet bekend

Vragenlijst

Vraag	Antwoord
Diversen 9 C.	
Blijft er in de woning zeil achter, al dan niet vastgelijmd, dat is aangeschaft tussen 1955 en 1982?	Niet bekend
Diversen 9 D.	
Is er sprake van loden leidingen in de woning?	Niet bekend
Zo ja, waar?	
Diversen 9 E.	
Is er een Japanse duizendknoop aanwezig in de tuin? (Een Japanse duizendknoop is een exotische plant, welke moeilijk te verwijderen is. De sterke wortelstokken en stengels van de Japanse duizendknoop zijn in staat om schade te veroorzaken aan gebouwen, leidingen en wegen)	Nee
Diversen 9 F.	
Is er in puin/asbest afval in de grond/tuin aanwezig?	Nee
Diversen 9 G.	
Heeft u elders lekkages gehad? (dus los van het dak/ sanitair/ riolering)	Ja
Diversen 9 H.	
Is de grond verontreinigd?	Nee
Zo ja, is er een onderzoeksrapport?	
Zo ja, heeft de gemeente/provincie een onderzoeks- of saneringsbevel opgelegd?	
Diversen 9 I.	
Is er een olietank aanwezig of aanwezig geweest?	Nee
Zo ja, is deze gesaneerd/verwijderd?	
Als deze is gesaneerd, waar is de olietank op het perceel gesitueerd?	
Is er een Kiwa-certificaat aanwezig?	N.v.t
Diversen 9 J.	
Is er sprake van overlast door ongedierte in of (rond)om de woning? (Denk aan muizen, ratten, kakkerlakken, etc.)	Ja
Zo ja, waar?	In de buurt zijn wel eens ratten gesignaleerd. Bij mijn eigen woning of tuin heb ik zelf nooit ratten gezien.
Diversen 9 K.	
Is de woning aangetast door houtworm, boktor, ander ongedierte of zwam?	Nee

Vragenlijst

Vraag	Antwoord
Zo ja, waar?	
Zo ja, is deze aantasting al eens behandeld?	
Zo ja, wanneer?	
Zo ja, door welk bedrijf?	
Diversen 9 L.	
Is er sprake van chlorideschade (betonrot)? (Betonrot komt vooral voor in kruipruimtes van woningen gebouwd tussen 1965 en 1981 die voorzien zijn van betonnen vloerelementen van het merk Kwaaitaal of Manta. Ook andere betonelementen - bijvoorbeeld balkons - kunnen aangetast zijn)	Niet bekend
Zo ja, waar?	
Diversen 9 M.	
Hebben er verbouwingen en/of bijbouwingen plaatsgevonden in en/of om de woning?	Ja
Zo ja, welke ver-/bijbouwingen?	Serre, schuur achtertuin, dakkapel voorzijde
Zo ja, in welk jaartal?	Serre, schuur achter: onbekend. (Voor 1996) Dakkapel voorzijde: 2003.
Zo ja, door welk bedrijf zijn deze uitgevoerd?	Dakkapel voorzijde: Aannemingsbedrijf Ariëns. Deze heeft ook de dakkapel achter gerenoveerd (2005).
Diversen 9 N.	
Zijn er verbouwingen of uitbreidingen uitgevoerd zonder omgevingsvergunning (voorheen bouwvergunning)?	Nee
Zo ja, welke?	
Diversen 9 O.	
Is er sprake van glasvezel internet?	Ja
Diversen 9 P.	
Bent u in het bezit van een definitief energieprestatiecertificaat/energielabel?	Ja
Zo ja, welke label?	Label B
Vaste lasten 10 A.	
Hoeveel betaalde u voor de laatste aanslag onroerendezaakbelasting?	323
Belastingjaar?	2024
Vaste lasten 10 B.	
Wat is de WOZ-waarde?	325000

Vragenlijst

Vraag	Antwoord
Peiljaar?	2023
Vaste lasten 10 C.	
Hoeveel betaalde u voor de laatste aanslag waterschapslasten?	322
Belastingjaar?	2024
Vaste lasten 10 D.	
Hoeveel betaalde u voor de laatste aanslag gemeentelijke belastingen? (zoals rioolheffing en afvalstoffenheffing e.d.)	446
Belastingjaar?	2024
Vaste lasten 10 E.	
Welke voorschotbedragen betaalt u maandelijks aan de nutsbedrijven? Gas:	
Elektra:	
Water:	13
Stadsverwarming:	
Anders:	Voorschot Eneco: 117/maand. Dit is niet uitgesplitst naar gas en elektra -- maar omdat de zonnepanelen meer elektriciteit opwekken dan ik verbruik zou je het voorschot aan gas kunnen toeschrijven.
Te weten:	117
Wat is uw jaarverbruik voor gas/ elektriciteit en water? Gas (m ³):	731
Elektriciteit hoog (kWh):	961
Elektriciteit laag (kWh):	886
Elektriciteit totaal (kWh):	-731
Water (m ³):	58
Stadsverwarming (GJ):	0
Anders:	-
Met hoeveel bewoners bewoonde u de woning? Aantal:	1
Vaste lasten 10 F.	
Zijn er lease- en/of huurkoopcontracten? (Bijvoorbeeld keuken, kozijnen, cv-ketel, etc.)	Nee
Zo ja, welke?	
Zijn deze contracten overdraagbaar op de koper? Let op! Veel lease- en huurkoopcontracten zijn niet langer overdraagbaar op een koper. Neem hiervoor contact op met de betreffende leverancier.	
Hoe lang lopen de contracten nog en wat is de eventuele afkoopsom? Afkoopsom:	
Duur:	

Vragenlijst

Vraag

Antwoord

Vaste lasten 10 G.

Als er sprake is van erfpacht of opstalrecht hoe hoog is dan de canon per jaar?

Heeft u alle canons betaald?

N.v.t

Is de canon afgekocht?

N.v.t

Zo ja, tot wanneer?

Vaste lasten 10 H.

Heeft u alle gemeentelijke belastingen die u verschuldigd bent al betaald?

Ja

Zijn er variabele bedragen voor gemeenschappelijke poorten, inritten of terreinen?

Nee

Zo ja, hoe hoog en waarvoor?

Vaste lasten 10 I.

Heeft u, om in de straat te parkeren, een parkeervergunning nodig?

Nee

Hoeveel parkeervergunningen kunnen er maximaal worden aangevraagd?

Wat zijn de kosten voor deze parkeervergunning(en) per jaar?

Garanties 11 A.

Zijn er lopende onderhoudscontracten en/of garantieregelingen overdraagbaar aan de koper?
(Zoals dakbedekking, cv-installatie, dubbele beglazing, etc.)

Ja

Zo ja, welke?

Garantie op de nieuwe kozijnen / dubbele beglazing (1e verdieping en keuken) loopt nog 8 jaar door.

Nadere informatie 12 A.

Vragenlijst

Vraag

Overige zaken(Overige zaken die de koper naar uw mening moet weten)

Antwoord

De schuur achter:
- Plafond en betimmering achter zijn in slechte staat.
- Bij langdurige of strenge vorst moet hij vorstvrij gehouden worden ivm waterleiding.

De bak waar de wasmachine in staat lijkt wel een putje te hebben, maar daar zit geen afvoer achter.

Sommige plafonddozen zijn 'dolgedraaid'.

Sommige van de planken van de balkonscheiding zijn aangetast.

Loopwerk van schuifdeur van serre is in 2020 nog hersteld maar zal mogelijk een van de komende jaren gereviseerd moeten worden.

Veluxraampje op de zolderoverloop is aan vervanging toe.

Wonen

Wijchen

Het dorp Wijchen heeft een historisch en zeer gezellig centrum en is naamgever van de gemeente dat verder bestaat uit de kerndorpen Alverna, Balgoij, Batenburg, Bergharen, Hernen, Leur en Niftrik.

In de gemeente wonen ruim 40.800 inwoners. De gemeente maakt deel uit van de stadsregio Nijmegen en is gelegen in het Land van Maas en Waal.

Wijchen is veelzijdig en heeft tal van voorzieningen. Zo zijn er meerdere basisscholen en middelbare scholen, biedt het centrum een prachtige bioscoop en kan elke sportieveling zijn favoriete sport beoefenen.

Het gebied biedt tevens een grote variatie aan prachtig en uitgestrekt natuurschoon. Wandel langs de vennen, over eeuwenoude dijkjes langs de Maas en Waal of de Valendriese Heuvels.

Recreatiecentrum De Berendonck biedt o.a. een golfbaan, strandpaviljoen en diverse wateractiviteiten.

Met treinen naar Nijmegen, Arnhem, Oss en Den Bosch vanuit NS-Station Wijchen, verschillende buslijnen en een perfecte aansluiting op de A73 en A50 is de bereikbaarheid uitstekend. Ook de luchthaven Weeze (Duitsland) ligt in de buurt.



Over ons

Hans Janssen Makelaars

Hans Janssen is al bijna een halve eeuw thuis in het Rijk van Nijmegen.

Hierdoor kennen wij de regionale huizenmarkt op ons duimpje en hebben we de beschikking over een omvangrijk netwerk.

Dit biedt enorme voordelen aan zowel koper als verkoper. Zo kunnen wij kopers tippen op woningen die nog niet op de markt zijn en benutten wij onze lokale marktkennis om onze onderhandelingsstrategie te versterken.

Wij hebben een jong en enthousiast team dat betrokken is bij de aan- en/of verkoop van je woning. Wij nemen graag de tijd om te luisteren naar je wensen en je in een persoonlijk gesprek te informeren wat je van ons kunt verwachten. Duidelijkheid en transparantie vinden wij hierin erg belangrijk, dus geen verrassingen achteraf!



Aankoop



Verkoop



Taxaties



Hypotheeken & Verzekeringen

Duidelijkheid en transparantie vinden wij erg belangrijk, dus geen verrassingen achteraf!



Handig om te weten

Wanneer ben je in onderhandeling?

Je bent in onderhandeling als de verkoper een tegenvoorstel doet op jouw bod. Als de makelaar je vertelt dat jouw bod wordt doorgegeven aan de verkoper, dan betekent dat dus niet dat je al in onderhandeling bent.

Als ik de vraagprijs biedt ben ik dan ook automatisch de koper?

Nee, de vraagprijs is een richtprijs en een uitnodiging voor geïnteresseerde om een bod uit te brengen of om in onderhandeling te komen.

Mag de makelaar doorgaan met bezichtigingen als je in onderhandeling bent?

In Nederland mag een makelaar doorgaan met bezichtigingen van een woning, zelfs als er al onderhandelingen lopen met een potentiële koper. Een onderhandeling betekent namelijk niet automatisch dat de koop ook daadwerkelijk tot stand komt. Totdat er een schriftelijke koopovereenkomst is ondertekend door beide partijen, is de verkoop niet definitief.

Het is echter wel gebruikelijk dat een makelaar transparant is over het proces. Als er serieuze onderhandelingen gaande zijn met een geïnteresseerde partij, zal de makelaar dit vaak communiceren aan andere geïnteresseerden. Dit kan invloed hebben op de beslissing van andere potentiële kopers om een bod uit te brengen of om de woning te bezichtigen.

Daarnaast kan de verkoper, in overleg met de makelaar, besluiten om geen bezichtigingen meer te doen tijdens de onderhandelingen, als teken van goede wil naar de potentiële koper toe. Dit is echter geen verplichting en hangt af van de strategie en voorkeuren van de verkoper en de makelaar.

Het is ook mogelijk dat een makelaar een 'biedingsprocedure' hanteert, waarbij er een deadline wordt gesteld voor het uitbrengen van biedingen. In zo'n geval kunnen bezichtigingen en biedingen doorgaan tot de vastgestelde deadline, ongeacht of er al onderhandelingen met een van de bieders zijn gestart.

Mag de verkoopprocedure worden aangepast tijdens de verkoop?

Ja, dat mag. Soms is er zoveel belangstelling dat het moeilijk is voor een verkoper om te bepalen wie de beste koper is. De makelaar kan dan adviseren om de gekozen strategie te wijzigen. Uiteraard moet dit wel duidelijk gecommuniceerd worden.

Hoe komt de koop tot stand?

Als verkoper en koper het eens worden over de prijs, de leveringsdatum en eventuele andere voorwaarden. Deze afspraken worden dan vastgelegd in een koopovereenkomst.

De voorwaarden zijn een belangrijk onderdeel van de koopovereenkomst. Bespreek dit dus al tijdens de onderhandelingen zodat er achteraf geen onduidelijkheden ontstaan.

Wanneer is de koop rechtsgeldig?

De koop van je nieuwe woning is pas rechtsgeldig als de koopovereenkomst door beide partijen, dus verkoper en koper, getekend is. Vanaf dat moment heeft de koper nog drie dagen bedenktijd. Als de drie dagen bedenktijd voorbij zijn, is de koop officieel en kan niemand meer inbreken op het koopproces.

Wat is een waarborgsom?

De waarborgsom wordt betaald nadat de koopovereenkomst is getekend en de wettelijke bedenktijd van drie dagen is verstreken. De betaling van de waarborgsom gebeurt via de notaris, die het bedrag op een derdenrekening houdt tot de overdracht van de woning plaatsvindt. Bij de overdracht wordt de waarborgsom verrekend met de koopsom die de koper nog moet betalen.

Wat betekent kosten koper?

Kosten koper, vaak afgekort als 'k.k.', zijn de bijkomende kosten die bovenop de koopsom van een huis komen en die voor rekening van de koper zijn.

Mag de verkoopprocedure worden aangepast tijdens de verkoop?

Ja, dat mag. Soms is er zoveel belangstelling dat het moeilijk is voor een verkoper om te bepalen wie de beste koper is. De makelaar kan dan adviseren om de gekozen strategie te wijzigen. Uiteraard moet dit wel duidelijk gecommuniceerd worden.

Hoe komt de koop tot stand?

Als verkoper en koper het eens worden over de prijs, de leveringsdatum en eventuele andere voorwaarden. Deze afspraken worden dan vastgelegd in een koopovereenkomst.

De voorwaarden zijn een belangrijk onderdeel van de koopovereenkomst. Bespreek dit dus al tijdens de onderhandelingen zodat er achteraf geen onduidelijkheden ontstaan.

Wanneer is de koop rechtsgeldig?

De koop van je nieuwe woning is pas rechtsgeldig als de koopovereenkomst door beide partijen, dus verkoper en koper, getekend is. Vanaf dat moment heeft de koper nog drie dagen bedenktijd. Als de drie dagen bedenktijd voorbij zijn, is de koop officieel en kan niemand meer inbreken op het koopproces.

Wat is een waarborgsom?

De waarborgsom wordt betaald nadat de koopovereenkomst is getekend en de wettelijke bedenktijd van drie dagen is verstreken. De betaling van de waarborgsom gebeurt via de notaris, die het bedrag op een derdenrekening houdt tot de overdracht van de woning plaatsvindt. Bij de overdracht wordt de waarborgsom verrekend met de koopsom die de koper nog moet betalen.

Wat betekent kosten koper?

Kosten koper, vaak afgekort als 'k.k.', zijn de bijkomende kosten die bovenop de koopsom van een huis komen en die voor rekening van de koper zijn.

Wat onze klanten over ons zeggen

Bereikbaarheid & communicatie

In contact gekomen via via. Ik ben vanaf moment 1 direct goed geholpen. Er is altijd iemand bereikbaar en er is vertrouwen in zowel mensen als kennis. Twan, de aankoopmakelaar die bij dit huis heeft geholpen, heeft echt alles uit de kast gehaald. Ik kon hem bijna dag en nacht bereiken, zelfs toen hij op vakantie was. Fijn ook dat er constant even gebeld werd zodra er een belangrijk mailtje kwam of wanneer er een beslissing gemaakt moest worden. Conclusie: mega tevreden en heel eng bedankt!!

★★★★★ Anoniem, 's-Heerenhoek

Deskundig & vriendelijk

Onze makelaar was kundig, vriendelijk, accuraat, betrouwbaar, bereikbaar en integer. Heel tevreden dus.

★★★★★ Anoniem

Prima begeleiding

Goed bereikbaar en waardevol bij aankoop van woning vanwege kennis, 'kritisch doch rechtvaardig' instelling en daarmee een prachtig pand aangekocht waar we zelf 'overheen' hadden gekeken.

★★★★★ Anoniem, Nijmegen

Hans Janssen Makelaars

Touwslagersbaan 89

6602 AJ Wijchen

024 – 6 454 511

info@hansjanssen.nl

www.hansjanssen.nl